

RETEVIS

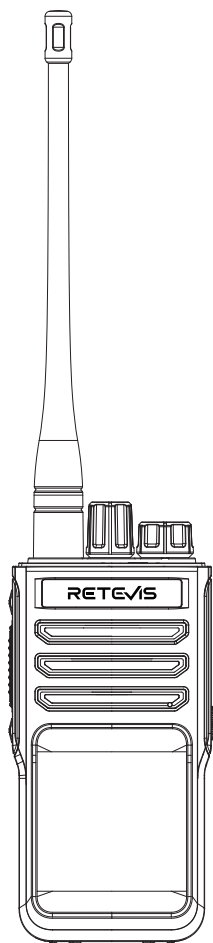

USER'S MANUAL

EN: Note: To protect the environment and save paper, please consult our customer service or scan the QR code to download the user manual in multiple languages, including English, French, German, Italian, Spanish, Russian

DE: Hinweis: Um die Umwelt zu schützen und Papier zu sparen, wenden Sie sich bitte an unseren Kundenservice oder scannen Sie den QR-Code, um das Benutzerhandbuch in mehreren Sprachen herunterzuladen, darunter Englisch, Französisch, Deutsch, Italienisch, Spanisch, Russisch.

FR: Remarque : Pour protéger l'environnement et économiser du papier, veuillez consulter notre service client ou scanner le code QR pour télécharger le manuel d'utilisation en plusieurs langues, y compris l'anglais, le français, l'allemand, l'italien, l'espagnol, le russe.

IT: Nota: Per proteggere l'ambiente e risparmiare carta, consultare il nostro servizio clienti o scansionare il codice QR per scaricare il manuale utente in più lingue, tra cui inglese, francese, tedesco, italiano, spagnolo, russo.

ES: Nota: Para proteger el medio ambiente y ahorrar papel, consulte a nuestro servicio de atención al cliente o escanee el código QR para descargar el manual del usuario en varios idiomas, incluyendo inglés, francés, alemán, italiano, español, ruso.

RU: Примечание: Чтобы защитить окружающую среду и сэкономить бумагу, обратитесь в нашу службу поддержки клиентов или отсканируйте QR-код для загрузки руководства пользователя на нескольких языках, включая английский, французский, немецкий, итальянский, испанский, русский.



Contents

Main Features -----	01
Unpacking and checking equipment -----	02
Preparation -----	02
Please follow the steps below to charge -----	02
Charging indicator light -----	03
Component Introduction -----	04
LED indicator -----	06
Basic operation -----	06
Default Channels -----	13
General -----	14
Environment condition -----	15
Cleaning and Maintenance -----	15
CAUTION -----	16
Guarantee -----	42

EN(1-20)

DE(21-41)

EU	Germany Retevis Technology GmbH Uetzenäcker 29, 38176 Wendeburg
REP	Retevis-Europa@outlook.com Tel:+0049 053029369179
For downloading further resources: Brochures, Software/Firmware, Manual etc, Please contact your direct reseller first OR go to website retevis.com and check "support" in the each product link to download it.	

Main Features

- 16channels for each zone , totally 1500channels
- 2 programmable side key
- Low voltage alert
- Zone select able
- HI/LO power select
- Emergency alert
- Squelch setting
- Scan
- VOX
- Group call/ all call/ single call
- ANI
- Voice encryption
- Message
- Call tone
- Emergency call
- Single frequency repeater
- Man down
- Recorder(500hours) Optional

Unpacking and checking equipment

Welcome to use this radio. Before use, it is recommended that user check the packaging box of this product for any signs of damage and carefully open the box to confirm if there are any items listed in the table below; If user find any loss or damage to this product and its accessories during transportation, please contact the carrier or distributor immediately.

Preparation

Charge the battery pack ((Warning:do not charge a battery in any area with a potentially hazardous or explosive atmosphere)

Please use the charger designated by our company to charge the battery. The indicator light on the charging dock can display the charging status.

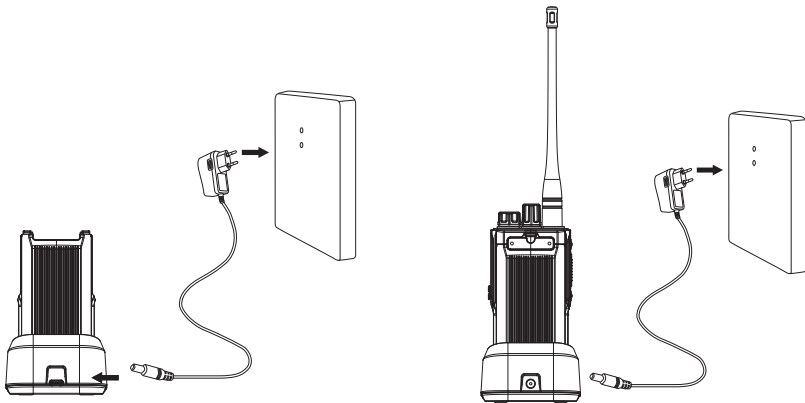

Please follow the steps below to charge:

1. Insert the DC plug of the power adapter into the DC socket on the back panel of the charging dock, and then connect the power adapter to the AC power cord socket.
2. The charging LED indicator light will turn green;
3. Insert the battery pack or radio with the battery pack into the charging dock.
4. Confirm that the battery pack is in good contact with the charging dock terminal, the charging indicator light turns red, and charging begins;

When the charging indicator light turns green, it indicates that the charging is complete. At this time, the user can remove the battery pack or use the radio with the battery pack installed.

Note: Please turn off the radio with a battery pack before charging, otherwise, it will affect the normal charging process. Also, please do not use the radio during charging.

Charging indicator light

Indicator light display	Status
Red light on	Charging
Red and green lights Alternate flash	Battery charging capacity greater than 90%, switch to slow charging
Red light flash	Battery short circuit phenomenon or battery low voltage phenomenon
Green light on	Charging completed

Installing and removing the antenna

1. Rotate the antenna clockwise until it is tightened.

2. To remove the antenna, rotate it counterclockwise.

Note: · Do not over tighten the antenna to avoid damaging the connector.

· When installing the antenna, do not grip the top of the antenna. Grasp the base tightly and rotate it.

· Do not hold or wrap the antenna with your hands to avoid accidental operation of the radio.

· Do not send without an antenna.

Install and remove the battery pack (in the safe zone, **NOT** in any area with a potentially hazardous or explosive atmosphere)

1. When installing the battery pack, align the two positioning slots at the bottom of the battery pack with the corresponding positions of the plastic square holes at the bottom of the radio, and then gently press the battery pack downwards until a "click" sound is heard.

2. When removing the battery pack, please first confirm that the radio is turned off, then gently push the battery button of the radio upwards. When the user hears a "click" sound, the battery will pop up and remove the battery pack.

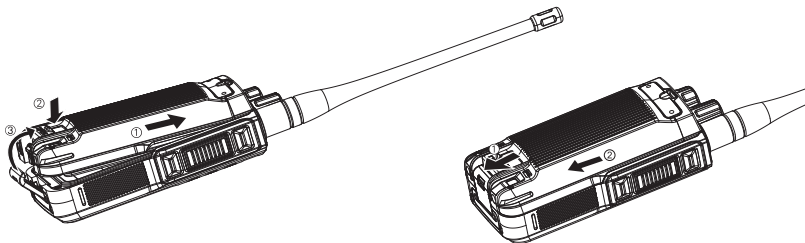

Install belt clamp

If necessary, lock the belt clip into the screw hole on the back of the battery pack. 2.To remove the belt clamp, simply unscrew the two screws.

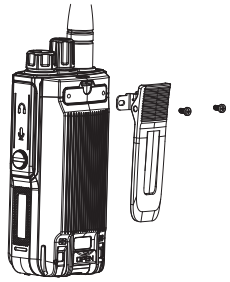

Install separately purchased audio accessories/programming cables
Open the accessory cover and insert the accessory directly into the earphone port.

Component Introduction

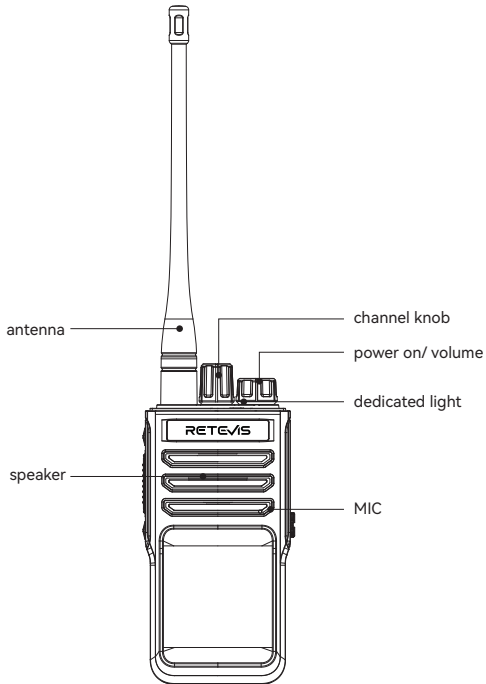

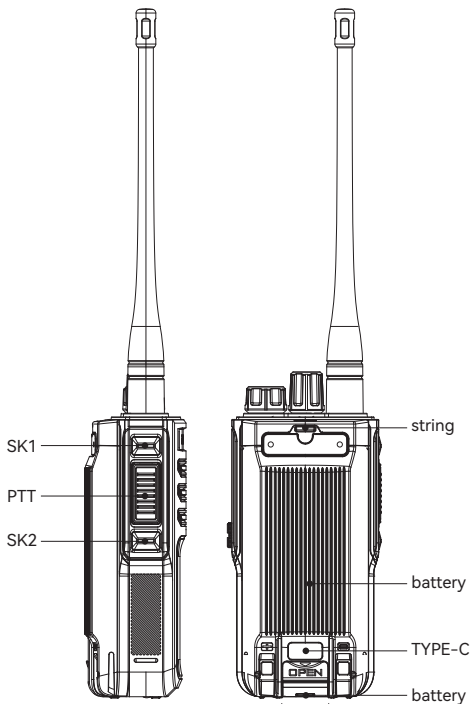

Programmable side key function

Click CPS Software -> Basic Settings -> Key's Function Configuration

	Items	Function
1	None	NO
2	SOS	Emergency call function on or off
3	Temporary squelch	The squelch will be activated if the button is pressed , otherwise will be off
4	Zone up	Zone up
5	Zone down	Zone down
6	scan	Scan function on
7	Temporary delete the noise channel	Temporary delete the noise channel

8	Power set	Adjust the power level
9	Squelch level set	Adjust the squelch level
10	squelch	Adjust the squelch of analog channel
11	monitor	
12	Talk around	
13	One key touch	
14	Lone work	On/off
15	VOX	On/off

LED indicator

Indicator Status	Radio Status
Always red	Transmit
Red blinks	Low voltage
Always green	Received
Green blinks	Carrier
Always light green	Call hang time
Light green blinks	Scan

Basic operation

Power on /off

Turn the power switch knob clockwise to turn on radio.

Turn the power switch knob counter-clockwise to turn off the radio.

Volume adjust

Turn the volume switch knob clockwise to increase volume, to decrease the volume, rotate the volume switch knob counter-clockwise.

Zone selection

Zone is a channel group, users can add the channel in the zone for management.

The radio can set 100 zones and each zone with max 16 channels(digital, analog and mixed).

Users can set the side key to set the zone up/down.

Channel selection

Switch the channel knob to choose the desired channel.

Radio has 1500 digital channels, 500 analog channels, 500 mixed channels. And 500 DMR/NXDN digital channels.

Note: Mixed channel the digital/analog frequency must to be same.

Battery saving

If the radio not received the signal or any operation, once the time over the battery saving time, radio will enter the battery saving statue. It will be turn off once the signal received or

do any operation.

Low voltage beep

If the battery low voltage, the radio will have the sound to remind it need charge the battery. If the battery voltage lower than the value, radio can not transmit.

Password

User can set the password to protect the program security.

Click CPS software ->Basic Configuration ->Settings

Write the frequency password, check it and write it into the radio.

- (1)Read frequency password: Set the read frequency password, up to 8 digits can be entered as the password.
- (2)Write frequency password: Set the write frequency password, up to 8 digits can be entered as the password.

CPS (Customer Programming Software) operations

CPS allows you to access and edit device settings seamlessly via PC or desktop computer.

Manage settings, create device profiles and more with this complementary software.

Tone

Click CPS software ->Basic Configuration ->Tone->Mute All Tones->Mute ON/OFF

- (1)Analog call tone: Users can choose whether to give a prompt sound when the TX party receives or initiates a simulated call.
- (2)Analog call end tone: Users can choose whether to provide a prompt when the TX party receives or initiates a analog call end sound indication.
- (3)Digital call tone: Users can choose whether to give a prompt sound when the TX party receives or initiates a digital call.
- (4)Digital call end tone: Users can choose whether to provide a prompt when the TX party receives or initiates a digital call end sound indication.
- (5)Channel switching tone: Users can choose whether to provide a prompt sound when the TX party channel is switched.
- (6)Forbidden tone: whether the user gives a sound prompt after sending communication is prohibited.
- (7)Keypad tone: When the user switches the current channel with the knob, the terminal will broadcast the voice message corresponding to the switched channel item.
- (8)Starting-up tone: Set whether the radio emits a prompt sound when turned on.
- (9)Low battery alerts: Is it allowed to emit a low power alarm sound when the battery is low.

Advanced Operations

Digital call

Users can make the following digital calls:

- (1)Single call
- (2)Group call
- (3)All cal

Launch a digital call

1.Press PTT to launch digital call directly to the contacts which pre-set in the CPS.

2.If the radio has set the one key touch, Can press the side key and press PTT to launch a single/ group call.

When speaking, place the radio vertically 2.5-5cm away from mouth, and the red LED will light up.

Received a single call

When the radio is in digital mode, it can receive and respond to calls with the same frequency/color code/time slot.

When answering a call:

(1) If the caller's DMR ID number is a programmed ID number in the receiver's digital contact list, the radio will briefly ring when answering the call.

(2) The green LED lights up.

(3) During the call, after the other party has finished speaking, the user can press and hold the PTT key to reply to the call, and the red LED will light up.

Note: On the digital channel, the call from the transmitting party can only be heard when a matching color code is received or when the calling local ID is received.

Call hang time

After the single call or group call ends, hold down PTT to call back and continue the call during the call hold time.

If PTT is pressed outside the call hold time, the call will be made according to the contact person bound to the current digital channel.

End the digital call

Single call/ group call: if the TX and RX side does not press PTT, which over the call hang time, the digital call will end.

All call: the TX radio releases the PTT, all call ends.

Analog call

Launch analog call

1. Press PTT to launch analog call, released for receiving an analog call.

2. Can set the different type of TX and RX voice type in the CPS, including voice only, CTCSS, DCS and reverse DCS code.

Options:

1. Voice Only: Do not set CTCSS/DCS Tone.

2. CTCSS/DCS: Set the designated frequency encoded into the transmitted signal for this channel.

3. CTCSS/DCS code: Set the code representing a specific tone. This tone is encoded into transmissions on this channel.

4. Reverse CTCSS/DCS code: Set the code representing a specific tone. The reverse tone is encoded into transmissions on this channel.

Note: The RX Only feature must be disabled.

Received an analog call

When the radio is under the analog mode, it can answer or reply to a call that is the same frequency/voice type.

When answering a call:

(1) If the caller transmits analog mode voice, the radio will briefly ring when answering the call.

(2) The green LED lights up.

(3) During the call, after the other party has finished speaking, the user can press and hold the PTT key to reply to the call, and the red LED will light up.

Note: On the analog channel, the radio can be programmed to set CTCSS/DCS functions or signaling. If the user chooses channels with these functions set, the user will only receive calls from the radio with the same settings as the system's CTCSS/DCS and signaling. If the channel chosen does not have the above functions set, the user will receive calls from other radios using the same frequency.

End the analog call

The TX radio releases the PTT , and the terminal will end the analog call.

TX Power Level Adjustment

- 1.The power level indicates the size of the transmission power of the radio during operation, and the power level of the radio can be set according to actual needs.
- 2.When long communication distance and high call quality are required, choose the high-power working state of the radio; When close communication distance and average call quality are required, choosing a low-power operating state can reduce battery loss and extend usage time.
- 3.After pressing the button programmed to adjust the power level, the power will switch between high and low power, or user can directly set high and low power in CPS.

Wide/Narrow Bandwidth

Analog channel: 12.5Khz and 25Khz. Digital channel: 12.5Khz.

TX Permission

TX Allow: Regardless of channel conditions, the radio will transmit directly when PTT is pressed.

Channel idle: Transmission can be carried out when the channel is idle.

Color code idle: Channel idle or color code not match can be used for transmission.

CTCSS/DCS match(analog): Transmission can be performed when CTCSS matching occurs.

CTCSS/DCS not match(analog): Transmission can be performed when the CTCSS do not match.

RX Only

Indicates that the current channel can only be used for reception and any transmission is prohibited on that channel.

Time-Out Timer(TOT)

The Time-Out Timer(TOT) is the duration that the radio can continuously transmit before a transmission is automatically terminated. This feature is used to ensure the channel is not monopolized by any one radio.

Note: If you transmit continuously for more than the timer limit, the radio will stop transmitting. At this point, user need to release the PTT button and wait for a period of time (which can be set in CPS) before continuing to transmit.

Talk Around

In case of a malfunction or exceeding the coverage range of the repeater, but both radios are within each other's communication range, user can press the talk around key to enable direct communication between the two radios.

Single Call Confirmation

- 1.Set whether to send a confirmation call request when the radio sends a call.
- 2.After the receiver decodes the confirmation call request, it will automatically send a reply to the transmitting party before establishing a voice call.
- 3.If the receiver is in a shutdown state, the transmitter will provide a "not connected" prompt.

End-tone Elimination

The radio defaults to this feature on channels with CTCSS signaling, which eliminates the "click" sound caused by the sender's end of the call or disappearance of the carrier, thus protecting user from noise impact. The end-tone is not eliminated in channels without CTCSS frequency.

Note: This function is only available for analog channels.

VOX

The voice control transmission function allows user to speak directly to the MIC without pressing the PTT key, and the radio can transmit.

Turn On/Off VOX

Press the programmed VOX key to activate the voice control function of the current channel; user can also directly check the channel in CPS software.

VOX Level Adjustment

Set the sensitivity of the internal microphone VOX transmission. The larger the value, the lower the sensitivity.

Click CPS software ->Basic Configuration ->Voice Control Level, select range 1-9.

Squelch Level Adjustment

This feature adjusts the squelch threshold of an incoming transmission. When the user increases the squelch level, the radio can receive a stronger signal and filters incoming signals that are not strong enough to produce a clear transmission, thereby eliminating unwanted noise.

Options: Squelch normally open 1,2,3,4,5; Default: Open

Squelch On/Off

When pressing the button programmed to a quiet level I, the radio will make a background noise of rustling. Pressing the button again will turn it squelch off.

Transient Squelch On/Off

The same function as squelch open, the difference is that it needs to be held down continuously to take effect, and when released, it will turn off the squelch.

Scan

1. Scanning refers to when a terminal detects activity on a certain channel; it will stay on that channel for listening. A scan list is a set of monitored channel lists that users can add to or delete from.

2. When editing a scan list, at least one scan list should be retained.

3. Each scanning list has a maximum of 16 channels (including analog and digital channels), and the "current channel" in the scanning list is a fixed channel that users cannot delete.

Scan On/Off

Method 1: Press the programmed "Scan" key to activate the scanning function.

Method 2: A certain channel has enabled the "auto scan" function and configured a scanning list.

When switching to that channel, the radio will automatically start scanning.

1. After enabling scanning, the terminal will scan according to the scanning list, and the LED indicator light will flash slowly in orange.

2. When activity is detected on a certain channel during scanning, the terminal will stay on that channel for listening, and the LED indicator light will turn green.

3. If the user does not need to listen to the activity on the channel, press the programmed 'Temporary delete the noise channel' key while scanning to temporarily delete the channel.

Exit Scan

Method 1: Scan status, press the Scan key to exit.

Method 2: Channel auto scan is enabled, just switch channels.

4. The called person can end the alarm in the following ways: switch channels or turn off the radio to exit the alarm prompt.

Man Down

The radio is equipped with a reverse function inside. After this function is activated, if the handheld terminal tilts to a certain angle, it will emit a man down alarm function. The mobile or upright terminal can exit the emergency alarm. Man down alarm allow can be set in CPS software.

One-touch Call

1. Press the programmed one-touch call key to initiate a group call or single call to the defined ID or current contact.
2. Hold the radio in a vertical position and maintain a distance of 1 to 2 inches (2.5 to 5 centimeters) from the mouth.
3. Press the PTT key to initiate a call, and the LED indicator light will turn red.

Encryption

The unique function of digital channels is encryption, which uses a key to encrypt voice or data end-to-end. The receiver can only decrypt when the key is consistent, thus preventing voice and data from being eavesdropped.

Remote Monitor

The remote monitor function allows users to remotely activate the microphone of the target radio, allowing the target radio to secretly transmit background voice to the user's radio, thereby achieving the effect of monitoring voice information. This function is mainly used in emergencies and is only effective for digital channels.

Press the programmed 'monitor' key to activate the function.

Emergency Alarm

In case of emergency, users can seek help from their peers or control center through this feature.

1. Press the programming SOS key to trigger an alarm for the programming contact.
2. When receiving an emergency call, the user can answer it without any operation.
3. The caller can end the alarm in the following ways: after the calling radio ends the emergency call, the alarm will automatically end or turn off the radio.
4. The called person can end the alarm in the following ways: switch channels or turn off the radio to exit the alarm prompt.

Explosion-proof Mark

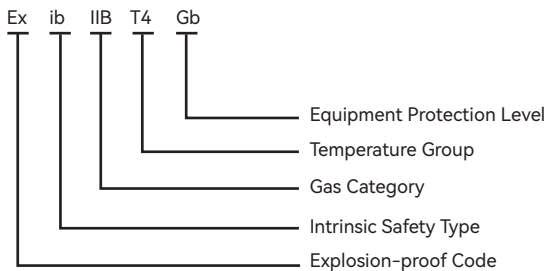

Technical Parameters

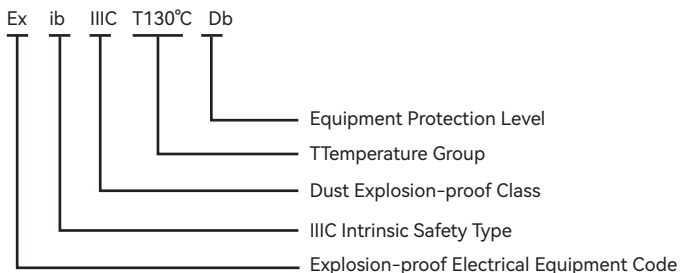

Frequency range take different variations according to the type of device you access because a radio designated for business use must comply with local rules, for example in EU member states. If the type is subject to restrictions on putting into service or to requirements for authorisation of use in your local district, your dealer or system administrator may set the operating frequency, and you cannot change the frequency. Check with your dealer or system administrator for more information.

Note: In order to prevent radio interference caused by end-user transmissions on unauthorized frequencies, a user cannot modify channels which have been preset your the manufacturer, equipment supplier, service technician or maintenance personnel.

Default Channels

Zone1					
Channel	Frequency (MHz)	Time Slot	Color Code	Digital Contact	Power level
DMRDigitCh1	461.11250	1	1	Call1	High
DMRDigitCh2	461.13750	1	1	Call1	High
DMRDigitCh3	461.16250	1	1	Call1	High
DMRDigitCh4	468.56250	1	1	Call1	High
DMRDigitCh5	468.61250	1	1	Call1	High
DMRDigitCh6	468.66250	1	1	Call1	High
DMRDigitCh7	456.33750	1	1	Call1	High
DMRDigitCh8	456.43750	1	1	Call1	High
DMRDigitCh9	459.60625	1	1	Call1	High
DMRDigitCh10	448.19375	1	1	Call1	High
DMRDigitCh11	469.36875	1	1	Call1	High
DMRDigitCh12	449.31250	1	1	Call1	High
DMRDigitCh13	459.12500	1	1	Call1	High
DMRDigitCh14	444.55000	1	1	Call1	High
DMRDigitCh15	457.17500	1	1	Call1	High
DMRDigitCh16	442.87500	1	1	Call1	High

Zone 2

Channel	Frequency (MHz)	CTCSS/DCS	PowerLevel	BandWidth
Analog Ch1	461.11250	67	High	12.5Khz
Analog Ch2	461.13750	67	High	12.5Khz
Analog Ch3	461.16250	67	High	12.5Khz
Analog Ch4	468.56250	67	High	12.5Khz
Analog Ch5	468.61250	71.9	High	12.5Khz
Analog Ch6	468.66250	71.9	High	12.5Khz
Analog Ch7	456.33750	71.9	High	12.5Khz
Analog Ch8	456.43750	71.9	High	12.5Khz
Analog Ch9	459.60625	94.8	High	12.5Khz
Analog Ch10	448.19375	94.8	High	12.5Khz
Analog Ch11	469.36875	94.8	High	12.5Khz
Analog Ch12	449.31250	94.8	High	12.5Khz

Analog Ch13	459.12500	136.5	High	12.5Khz
Analog Ch14	444.55000	136.5	High	12.5Khz
Analog Ch15	457.17500	136.5	High	12.5Khz
Analog Ch16	442.87500	136.5	High	12.5Khz

General

Model	MateTalk E1
Channel capacity	1500
Zone Capacity	100 / 16channels per zone
Working voltage	DC 7.4V
Standard battery	BL-2450Ex (7.4VDC 2450mAh)
	Li-ion battery
Working current	<1300mA
Working temperature	-10°C~+50°C(charging the battery in a temperature range of 0°C to 50°C)
Storage temperature	Recommended storage temperature: 10°C~+30°C
Weight	295g
Size: HxWxD(mm)	132.25 mm x 60.6 mm x 38.25 mm
Output power	<3.5W
Receiver	
Frequency stability	+/- 2.5ppm
Digital sensitivity	0.3uV/-117.4dBm(BER5%)
	0.7uV/-110dBm(BER 1%)
Inter modulation	65dB
Adjacent channel selectivity	60dB@12.5KHz
Occupied bandwidth	8.5KHz
Frequency sensitivity	65dB
Audio power	500mW
Rated audio distortion	10%
Frequency stability	±2.5ppm
Co-channel rejection	-8dB@12.5KHz
Spurious response suppression	70dB
Receiving spurious emission	57dBm@<1GHz
	47dBm@>1GHz

Blocking	84dB
Audio power	1W
Transmitter	
FM noise	40dB@12.5KHz
Transmitting spurious emission	-36dBm@<1GHz
	-30dBm@>1GHz
Adjacent channel power	-60dB@12.5KHz
4FSK digital modulation mode	12.5KHz(data only):7K60FXD
	12.5KHz(data+voice):7K60FXE
Frequency stability	7.5 μ W
FM noise	40dB
Modulation distortion	5%
Frequency stability	\pm 2.5ppm
Max frequency	\pm 2.5KHz
T \times current	Analog 1200mADigital 600mA
Audio response	+1 \sim 3dB
Modulation limit	2.5KHz@12.5KHz
Free time slot power	-57dBm
Modulation BER(Bit Error Rate)	53%
Digital protocol	ETSI TS 102361-1-2-3
Note: Specification will be revised without notice due to technical improvement. Thank you.	

Environment condition

The radio should be able to operate reliably for a long time in the following environmental conditions:

—Environmental temperature: -10 $^{\circ}$ C \sim +50 $^{\circ}$ C;

—Atmospheric pressure: 80kPa \sim 110kPa;

—Relative humidity: \leq 90% (at+25 $^{\circ}$ C);

—There are explosive hazardous areas formed by the mixing of combustible gases from groups IIA to IIC and T1 to T4 with air, or environments in zones 21 and 22 where dust explosive gas mixtures may occur;

Cleaning and Maintenance

In order to ensure the good performance of this product and extend its service life, please familiarize yourself with the following content for better daily cleaning and maintenance of this product.

Clean

-Please regularly use a clean and dry lint free cloth or brush to wipe off the dust attached to the surface of this product and the charging electrode;

-The buttons, control knobs, and casing of this product are highly susceptible to dirt. It can be cleaned with neutral detergent and non-woven cloth. Do not use chemical agents such as detergent, alcohol, spray, or petroleum preparation to avoid damage to its surface and shell. After cleaning, please ensure that the product is completely dry; otherwise, do not use it.

Note: Before cleaning, please turn off the radio and remove the battery.



Before using this device, please read this guide which contains important operating instructions for safe usage, control information and operational instructions for compliance with RF Energy Exposure limits in applicable national and international standards. User's instructions should accompany the device when transferred to other users.

1. Unauthorized modification and adjustment

Changes or modifications not expressly approved by the party responsible for compliance may void the user's authority granted by the local government radio management departments to operate this radio and should not be made. To comply with the corresponding requirements, transmitter adjustments should be made only by or under the supervision of a person certified as technically qualified to perform transmitter maintenance and repairs in the private land mobile and fixed services as certified by an organization representative of the user of those services. Replacement of any transmitter component (crystal, semiconductor, etc.) not authorized by the local government radio management departments equipment authorization for this radio could violate the rules.

2.1 Radio License

Governments keep the radios in classification. Two-way radios are only operated on authorized radio frequencies that are regulated by the local radio management departments (such as FCC, ISED, OFCOM, ANFR, BFTK, Bundesnetzagentur, and so on.).

The detailed classification and the use of your two radios, please contact the local government radio management departments. Use of this radio outside the country where it was intended to be distributed is subject to government regulations and may be prohibited.

3.1 FCC Requirements

This device complies with part 15 of the FCC Rules. Operation is subject to the condition that this device does not cause harmful interference. (Licensed radios are applicable;

3.2 Note: This equipment has been tested and found to comply with the limits for a Class B digital device. These limits are designed to provide reasonable protection against harmful interference in a residential installation. This equipment generates, uses and can radiate radio frequency energy and, if not installed and used in accordance with the instructions, may cause harmful interference to radio communications. However, there is no guarantee that interference will not occur in a particular installation. If this equipment does cause harmful interference to radio or television reception, which can be determined by turning the equipment off and on, the user is encouraged to try to correct the interference by one or more of the following measures:

- Reorient or relocate the receiving antenna.
- Increase the separation between the equipment and receiver.
- Connect the equipment into an outlet on a circuit different from that to which the receiver is connected.
- Consult the dealer or an experienced radio/TV technician for help.

4.1 CE Requirements:

• (Simple EU declaration of conformity) Shenzhen Retevis Technology Co., Ltd. declares that the radio equipment type is in compliance with the essential requirements and other relevant provisions of RED Directive 2014/53/EU and the ROHS Directive 2011/65/EU and the WEEE Directive 2012/19/EU; the full text of the EU declaration of conformity is available at the following internet address: www.retevis.com.

4.2 Restriction on putting into service

This product may be used in following countries and regions, including: Belgium (BE), Bulgaria (BG), Czech Republic (CZ), Denmark (DK), Germany (DE), Estonia (EE), Ireland (IE), Greece (EL), Spain (ES), France (FR), Croatia (HR), Italy (IT), Cyprus (CY), Latvia (LV), Lithuania (LT), Luxembourg (LU), Hungary (HU), Malta (MT), Netherlands (NL), Austria (AT), Poland (PL), Portugal (PT), Romania (RO), Slovenia (SI), Slovakia (SK), Finland (FI), Sweden (SE) and United Kingdom (UK).

For the intended country of use, please refer to the package.

This radio equipment is subject to restrictions on putting into service or to requirements for authorisation of use. Please make sure you have a valid radio license or radio operator permit before use.

5.1 Disposal

The crossed-out wheeled-bin symbol on your product, literature, or packaging reminds you that all electrical and electronic products, batteries, and accumulators must be taken to designated collection locations at the end of their working life.

Do not dispose of these products as unsorted municipal waste. Dispose of them according to the laws and rules in your area.



6.1 RF Safety

This two-way radio uses electromagnetic energy in the radio frequency (RF) spectrum to provide communications between two or more users over a distance. RF energy, which when used improperly, can cause biological damage. Please refer to the following websites for more information on what RF energy exposure is and how to control your exposure to assure compliance with established RF exposure limits: <http://www.who.int/en/>

Keeping the radio at a proper distance is important as RF exposure decreases with increasing distance from the proper antenna. A proper antenna is the antenna supplied with this radio by the manufacturer or specifically authorized by the local authority for use with this radio. This radio can only be operated by use of an antenna of a type and maximum (or lesser) gain approved for the transmitter under regulations and rules. This transmitter must operate with the antenna(s) documented and in Push-to-Talk and body-worn configurations as documented. Using Authorized accessories is important because the use of Non-Retevis accessories may result in exposure levels, which exceed the IEEE/ICNIRP RF exposure limits.

Transmit no more than the rated duty factor of 50% of the time. Transmitting necessary information or less, is important because the radio generates measurable RF energy exposure only when transmitting in terms of measuring for standards compliance. Some measures to reduce your RF exposure include:

- Reduce the amount of time spent using your wireless device.
- Use a speakerphone, earpiece, headset, or hands-free accessory to reduce proximity to the head (and thus head exposure). While wired earpieces may conduct some energy to the head and wireless earpieces also emit a small amount of RF energy, both wired and wireless earpieces remove the greatest source of RF energy (handheld device) from proximity to the head and thus can greatly reduce total exposure to the head.
- Increase the distance between wireless devices and your body.

6.2 Only for licensed transmitters

This radio is designed for and classified as “Occupational/Controlled Use Only”. Occupational/Controlled environments are defined as locations where there is exposure that may be incurred by people who are aware of the potential of exposure. It meaning a radio must be used only by individuals aware of the hazards, and the ways to minimize such hazards;

NOT intended for use in a General population/uncontrolled environment.

6.3 For handheld devices

Hand-held Mode

To control your exposure and ensure compliance with the controlled environment exposure limits, always adhere to the following procedure:

-To receive calls, release the PTT button. To transmit (talk), press the Push-to-Talk (PTT) button in front of the face.

-Hold the radio in a vertical position with the microphone (and other parts of the radio including the antenna) at least one inch (2.5 centimeters) away from the nose or lips.



7.1 Electromagnetic Interference/Compatibility

Nearly every electronic device is susceptible to electromagnetic interference (EMI) if inadequately shielded, designed, or otherwise configured for electromagnetic compatibility. During transmissions, your radio generates RF energy that can possibly cause interference with other devices or systems. To avoid such interference, turn off the radio in areas where signs are posted to do so, such as hospitals or health care facilities.

7.2 TX

Persons with pacemakers, Implantable cardioverter defibrillators (ICDs) or other active implantable medical devices should: (poorly shielded medical devices may be more susceptible to interference).

- Turn the radio OFF immediately if there is any reason to suspect that interference is taking place.
- Do not carry the radio in a chest pocket or near the implantation site, and carry or use the radio on the opposite side of their body from the implantable device to minimize the potential for interference.

Hearing Aids: Some digital wireless radios may interfere with some hearing aids. In the event of such interference, you may want to consult your hearing aid manufacturer to discuss alternatives.

Other Medical Devices: If you use any other personal medical device, consult the manufacturer of your device to determine if it is adequately shielded from RF energy. Your physician may be able to assist you in obtaining this information.

8.1 Turn off your radio power in the following conditions:

- Turn off your radio before removing or installing accessory.
- Turn off your radio prior to entering any area with a potentially hazardous or explosive atmosphere. Only radio types that are especially qualified should be used in such areas as "Intrinsically Safe".

Note: The areas with potentially explosive atmosphere referred to above include blasting caps, blasting area, inflammable gas, dust particles, metallic powders, grain powders, fueling areas such as below decks on boats, fuel or chemical transfer or storage facilities, areas where the air contains chemicals or particles (such as grain, dust or metal powders) and any other area where you would normally be advised to turn off your vehicle engine. Areas with potentially explosive atmospheres are often – but not always posted.

- Turn off your radio when taking on fuel or parked at gasoline service stations.
- Do not use any radio that has a damaged antenna. If a damaged antenna comes into contact with the skin when the radio is in use, a minor burn can result.
- Do not place a portable radio in the area over an air bag or in the air bag deployment area. The radio may be propelled with great force and cause serious injury to occupants of the vehicle when the air bag inflates.
- Turn off your radio when on board an aircraft. Any use of a radio must be in accordance with applicable regulations per airline crew instructions.



9.1 Use of Communication Devices While Driving

• Always check the laws and regulations on the use of radios in the areas where you drive. Use of Communication Devices, for example, mobile radio, may not be allowed.

- Give full attention to driving and to the road.



- Use hands-free operation, if available.
- Pull off the road and park before making or answering a call, if driving conditions or regulations so require.

10.1 Protect your hearing

- Use the lowest volume necessary to do your job.
- Turn up the volume only if you are in noisy surroundings.
- Turn down the volume before adding headset or earpiece.
- Limit the amount of time you use headsets or earpieces at high volume.
- When using the radio without a headset or earpiece, do not place the radio's speaker directly against your ear.

• Use careful with the earphone maybe possible excessive sound pressure from earphones and headphones can cause hearing loss

Note: Exposure to loud noises from any source for extended periods of time may temporarily or permanently affect your hearing. The louder the radio's volume, the less time is required before your hearing could be affected. Hearing damage from loud noise is sometimes undetectable at first and can have a cumulative effect.



The plug of adapter is considered as disconnect device. The socket-outlet shall be installed near the equipment and shall be easily accessible.



WARNING

Batteries Safety

- **WARNING: KEEP NEW OR OLD USED BATTERIES OUT OF REACH OF CHILDREN.**
- In the event of a battery leaking, do not allow the liquid to come into contact with the skin or eyes. If contact has been made, wash the affected area with copious amounts of water and seek medical advice immediately.
- Since batteries are sensitive to high temperatures when storing them, keep them in a cool and dry place. The recommended temperature should be between +10 °C and +25 °C and never exceed +30 °C. Batteries should therefore not be stored next to radiators or boilers nor in direct sunlight. Extremes of humidity (below 35% and above 95% relative humidity for sustained periods should be avoided since they are detrimental to both batteries and packing. Although the storage life of batteries at room temperature is good, storage is improved at lower temperatures provided special precautions are taken. Also, accelerated warming is harmful.

Leaving a battery in an extremely high temperature surrounding environment that can result in an explosion or the leakage of flammable liquid or gas;

A battery subjected to extremely low air pressure may result in an explosion or the leakage of flammable liquid or gas.

- The battery supply terminals are not to be short-circuit.
- Batteries should be removed from the appliance when not being used for long periods of time (months). The batteries should be enclosed in special protective packaging (such as sealed plastic bags or variants) which should be retained to protect them from condensation during the time they are warming to ambient temperature.
- Do not dismantle, open or shred batteries. Batteries should be dismantled only by trained people.
- Disposal of a battery into fire, or a hot oven, or mechanically crushing or cutting of a battery, that can result in explosion;
- Batteries shall be charged at 10°C~40°C environment temperature specified. If the environment temperature is lower than 0°C, the charge shall be prohibited.
- Do not use the charger outdoors or in moist environments, use only in dry locations/conditions.
- Eliminating the Risk, keep away from the flammable materials, heat sources and ignition sources while a battery is charged. Charging should only take place in a well ventilated area and when someone is about to be aware and react to a potential issue. To reduce risk of fire, a battery should not be charged for more than 4 hours and disconnect charger from line voltage (AC outlet) by

removing main plug even if the batter is not completely charged. Don't leave a device unattended while charging. Disconnect the charger when the device is fully charged: do not overcharge the device.

Authorized Accessories List

- Contact Retevis for assistance regarding repairs and service
- For a list of Retevis-approved accessories for your radio model, visit the website: <http://www.Retevis.com>

Hauptsächlich Merkmale

- 16 Kanäle für jede Zone , völlig 1500 Kanäle
- 2 programmierbar Seite Schlüssel
- Niedrig Stromspannung Alarm
- Zone wählen fähig
- HOCH / NIEDRIG Leistung wählen
- Notfall Alarm
- Rauschsperr Einstellung
- Scan
- VOX
- Gruppe Anruf / alle Anruf / einzel Anruf
- ANI
- Stimme Verschlüsselung
- Nachricht
- Anruf Ton
- Notfall Anruf
- Einzel Frequenz Repeater
- Mann runter
- Rekorder (500 Stunden) Optional

Auspacken und Prüfen der Ausrüstung

Willkommen bei der Nutzung dieses Radios. Vor der Verwendung wird empfohlen, die Verpackung dieses Produkts auf Beschädigungen zu überprüfen und die Verpackung vorsichtig zu öffnen, um zu prüfen, ob die in der folgenden Tabelle aufgeführten Artikel vorhanden sind. Wenn der Benutzer Sollten Sie während des Transports einen Verlust oder eine Beschädigung dieses Produkts oder seines Zubehörs feststellen, wenden Sie sich bitte umgehend an den Spediteur oder Händler.

Vorbereitung

Laden Sie den Akku auf (Warnung: Laden Sie den Akku nicht in Bereichen mit potenziell gefährlicher oder explosiver Atmosphäre auf).

Bitte verwenden Sie zum Laden des Akkus das von uns empfohlene Ladegerät. Die Kontrollleuchte an der Ladestation zeigt den Ladestatus an.

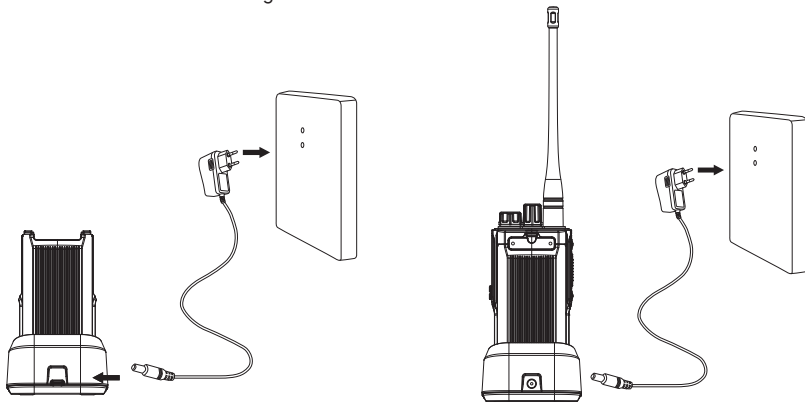

Zum Aufladen befolgen Sie bitte die folgenden Schritte:

1. Stecken Sie den Gleichstromstecker des Netzteils in die Gleichstrombuchse auf der Rückseite der Ladestation und verbinden Sie das Netzteil dann mit der Buchse für das Wechselstromkabel.
2. Die LED-Ladeanzeige leuchtet grün.
3. Legen Sie den Akkupack oder das Radio mit dem Akkupack in die Ladestation ein.
4. Vergewissern Sie sich, dass der Akku guten Kontakt mit dem Anschluss der Ladestation hat, die Ladeanzeige leuchtet rot und der Ladevorgang beginnt.

Wenn die Ladeanzeige grün leuchtet, ist der Ladevorgang abgeschlossen. Anschließend kann der Akku entnommen oder das Radio mit eingesetztem Akku verwendet werden.

Hinweis: Bitte schalten Sie das Radio mit Akku vor dem Laden aus, da sonst der normale Ladevorgang beeinträchtigt wird. Benutzen Sie das Radio während des Ladevorgangs nicht.

Ladekontrollleuchte

Kontrollleuchtenanzeige	Status
Rotes Licht an	Laden
Rote und grüne Lichter blinken abwechselnd	Akkuladepkapazität größer als 90 %, auf Langsamladen umschalten
Rotes Licht blinkt	Batteriekurzschlussphänomen oder Batterieniederspannungphänomen
Grünes Licht an	Laden abgeschlossen

Ein- und Ausbau der Antenne

1. Drehen Sie die Antenne im Uhrzeigersinn, bis sie fest sitzt.

2. Um die Antenne zu entfernen, drehen Sie sie gegen den Uhrzeigersinn.

Hinweis: · Ziehen Sie die Antenne nicht zu fest an, um eine Beschädigung des Anschlusses zu vermeiden.

· Beim Einbau der Antenne nicht die Oberseite der Antenne festhalten. Boden fest und drehen Sie ihn

· Halten oder wickeln Sie die Antenne nicht mit den Händen, um ein versehentliches Bedienung des Radios.

· Nicht ohne Antenne senden .

Installieren und entfernen Sie den Akku (in der sicheren Zone, NICHT in Bereichen mit potenziell gefährlicher oder explosiver Atmosphäre).

1. Richten Sie beim Einsetzen des Akkupacks die beiden Positionierungsschlitze an der Unterseite des Akkupacks an den entsprechenden Positionen der quadratischen Kunststofföffnungen an der Unterseite des Radios aus und drücken Sie den Akkupack dann vorsichtig nach unten, bis ein „Klick“-Geräusch zu hören ist.

2. Stellen Sie beim Herausnehmen des Akkus zunächst sicher, dass das Radio ausgeschaltet ist. Drücken Sie dann vorsichtig den Akkuschalter nach oben. Sobald ein Klicken ertönt, springt der Akku heraus. Nehmen Sie den Akku heraus.

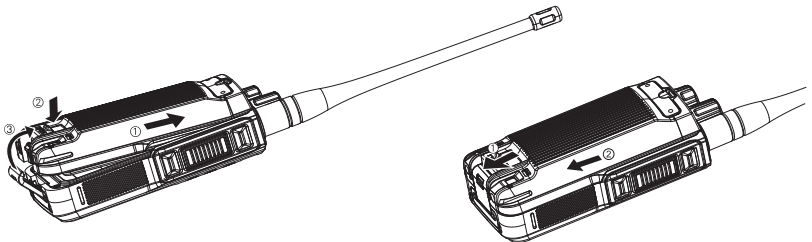

Riemenklemme installieren

Bei Bedarf rasten Sie den Gürtelclip in das Schraubenloch auf der Rückseite des Akkupacks ein. 2. Zum Abnehmen der Gürtelklemme lösen Sie einfach die beiden Schrauben.

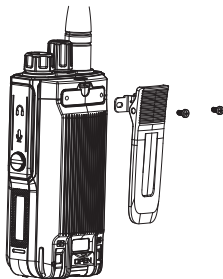

Installieren Sie separat erworbenes Audiozubehör/Programmierkabel
Öffnen Sie die Zubehörabdeckung und stecken Sie das Zubehör direkt in den Kopfhöreranschluss.

Komponenteneinführung

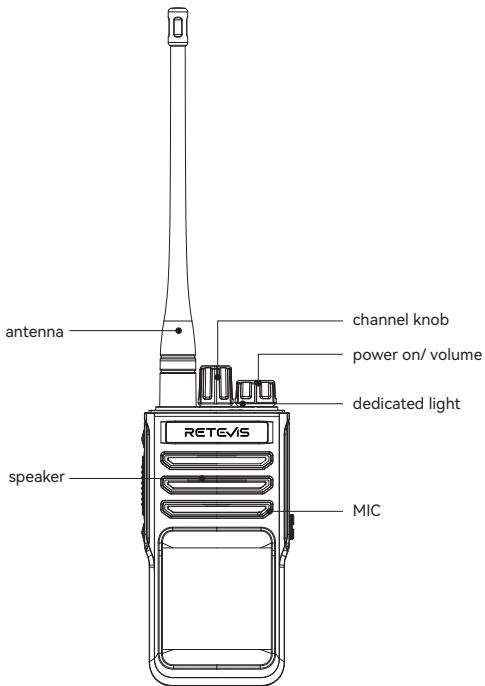

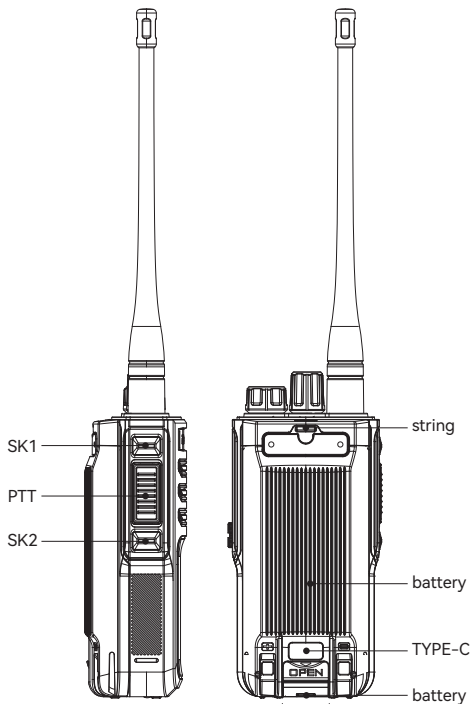

Programmierbare Seitentastenfunktion

Klicken Sie auf CPS Software -> Grundeinstellungen -> Tastenfunktionskonfiguration

	Artikel	Funktion
1	Keiner	NEIN
2	SOS	Notruffunktion ein oder aus
3	Temporäre Rauschsperr	Die Rauschsperr wird aktiviert, wenn die Taste gedrückt wird, andernfalls ist sie ausgeschaltet.
4	Zonenerweiterung	Zonenerweiterung
5	Zone herunter	Zone herunter
6	Scan	Scanfunktion ein ein
7	Den Rauschkanal vorübergehend löschen	Den Rauschkanal vorübergehend löschen

8	Antriebssatz	Passen Sie die Leistungsstufe an
9	Squelch-Pegel eingestellt	Passen Sie den Rauschsperrpegel an
10	Rauschsperr	Passen Sie die Rauschsperr des analogen Kanals an
11	Monitor	
12	Reden Sie herum	
13	Eine Tastenberührung	
14	Alleinarbeit	Ein/Aus
15	VOX	Ein/Aus

LED-Anzeige

Anzeigestatus	Radiostatus
Immer rot	Übertragen
Rot blinkt	Niederspannung
Immer grün	Erhalten
Grün blinkt	Träger
Immer hellgrün	Anruf-Hängezeit
Hellgrün blinkt	Scan

Grundlegende Bedienung

Ein-/Ausschalten

Drehen Sie den Netzschalter im Uhrzeigersinn, um das Radio einzuschalten.

Drehen Sie den Netzschalterknopf gegen den Uhrzeigersinn, um das Radio auszuschalten.

Lautstärke anpassen

Drehen Sie den Lautstärkereglern im Uhrzeigersinn, um die Lautstärke zu erhöhen, und gegen den Uhrzeigersinn, um die Lautstärke zu verringern.

Zonenauswahl

Zone ist eine Kanalgruppe. Benutzer können den Kanal zur Verwaltung in der Zone hinzufügen.

Das Radio kann 100 Zonen und jede Zone mit maximal 16 Kanälen (digital, analog und gemischt) einstellen.

Benutzer können die Seitentaste verwenden, um die Zone nach oben/unten einzustellen.

Kanalauswahl

Schalten Sie den Kanalknopf, um den gewünschten Kanal auszuwählen.

Das Radio verfügt über 1500 digitale Kanäle, 500 analoge Kanäle, 500 gemischte Kanäle und 500 digitale DMR/NXDN-Kanäle.

Hinweis: Bei gemischten Kanälen muss die digitale/analoge Frequenz identisch sein.

Batteriesparen

Wenn das Radio kein Signal empfängt oder keine Funktion ausgeführt wird, wechselt es nach Ablauf der Batteriesparzeit in den Energiesparmodus. Es schaltet sich aus, sobald ein Signal empfangen wird oder eine Funktion ausgeführt wird.

Niederspannungston

Bei niedriger Batteriespannung ertönt ein Ton, der das Radio daran erinnert, dass die Batterie geladen werden muss. Wenn die Batteriespannung unter den angegebenen Wert fällt, kann das Radio nicht senden.

Passwort

Der Benutzer kann zum Schutz der Programmsicherheit ein Kennwort festlegen.

Klicken Sie auf CPS-Software -> Grundkonfiguration -> Einstellungen

Geben Sie das Frequenzpasswort ein, überprüfen Sie es und geben Sie es in das Radio ein.

(1) Lesefrequenz-Passwort: Legen Sie das Lesefrequenz-Passwort fest. Als Passwort können bis zu 8 Ziffern eingegeben werden.

(2) Schreibfrequenzkennwort: Legen Sie das Schreibfrequenzkennwort fest. Als Kennwort können bis zu 8 Ziffern eingegeben werden.

CPS-Operationen (Customer Programming Software)

Mit CPS können Sie Geräteeinstellungen nahtlos über Ihren PC oder Desktop-Computer aufrufen und bearbeiten. Verwalten Sie Einstellungen, erstellen Sie Geräteprofile und vieles mehr mit dieser ergänzenden Software.

Ton

Klicken Sie auf CPS-Software -> Grundkonfiguration -> Ton -> Alle Töne stummschalten -> Stummschaltung EIN/AUS

(1) Analoges Rufton: Benutzer können wählen, ob ein Aufforderungston ausgegeben werden soll, wenn der TX-Teilnehmer einen simulierten Anruf empfängt oder initiiert.

(2) Analoges Anruf-Endton: Benutzer können wählen, ob eine Aufforderung ausgegeben werden soll, wenn der TX-Teilnehmer eine Tonanzeige zum Beenden eines analogen Anrufs empfängt oder initiiert.

(3) Digitaler Rufton: Benutzer können wählen, ob ein Signalton ausgegeben werden soll, wenn der TX-Teilnehmer einen digitalen Anruf empfängt oder initiiert.

(4) Digitaler Anrufbeendigungston: Benutzer können wählen, ob eine Aufforderung ausgegeben werden soll, wenn der TX-Teilnehmer eine digitale Anrufbeendigungstonanzeige empfängt oder initiiert.

(5) Kanalumschaltton: Benutzer können wählen, ob beim Umschalten des TX-Partykanals ein Hinweiston ausgegeben werden soll.

(6) Verbotener Ton: Es ist verboten, dass der Benutzer nach dem Senden einer Nachricht eine Tonaufforderung ausgibt.

(7) Tastenton: Wenn der Benutzer den aktuellen Kanal mit dem Knopf umschaltet, sendet das Terminal die Sprachnachricht, die dem umgeschalteten Kanalelement entspricht.

(8) Startton: Stellen Sie ein, ob das Radio beim Einschalten einen Startton ausgibt.

(9) Warnung bei niedrigem Batteriestand: Ist es zulässig, einen Warnton bei niedrigem Batteriestand auszugeben, wenn die Batterie schwach ist?

Erweiterte Operationen

Digitaler Anruf

Benutzer können die folgenden digitalen Anrufe tätigen:

- (1) Einzelanruf
- (2) Gruppenanruf
- (3) Alle Kalorien

Starten Sie einen digitalen Anruf

1. Drücken Sie PTT, um einen digitalen Anruf direkt an die im CPS voreingestellten Kontakte zu starten.

2. Wenn das Radio die One-Key-Touch-Funktion eingestellt hat, können Sie die Seitentaste und dann PTT drücken, um einen Einzel-/Gruppenanruf zu starten.

Halten Sie das Funkgerät beim Sprechen senkrecht in einem Abstand von 2,5–5 cm zum Mund. Die rote LED leuchtet auf.

Einen einzigen Anruf erhalten

Wenn sich das Radio im Digitalmodus befindet, kann es Anrufe mit derselben Frequenz/Farbcode/Zeitschlitz empfangen und beantworten.

Beim Annehmen eines Anrufs:

(1) Wenn die DMR-ID-Nummer des Anrufers eine programmierte ID-Nummer in der digitalen Kontaktliste des Empfängers ist, klingelt das Radio beim Beantworten des Anrufs kurz.

(2) Die grüne LED leuchtet.

(3) Während des Anrufs kann der Benutzer, nachdem der andere Teilnehmer zu Ende gesprochen hat, die PTT-Taste gedrückt halten, um den Anruf anzunehmen. Die rote LED leuchtet dann auf.

Hinweis: Auf dem digitalen Kanal ist der Ruf des sendenden Teilnehmers nur dann zu hören, wenn ein passender Farbcode oder die anrufende Ortskennung empfangen wird.

Anruf-Hängezeit

Nachdem der Einzel- oder Gruppenanruf beendet ist, halten Sie die PTT-Taste gedrückt, um zurückzurufen und den Anruf während der Anrufhaltezeit fortzusetzen.

Wenn PTT außerhalb der Anrufhaltezeit gedrückt wird, wird der Anruf entsprechend der an den aktuellen digitalen Kanal gebundenen Kontaktperson getätigt.

Beenden Sie den digitalen Anruf

Einzelruf/Gruppenanruf: Wenn die TX- und RX-Seite nach Ablauf der Anruf-Wartezeit nicht PTT drücken, wird der digitale Anruf beendet.

Alle Anrufe: Das TX-Radio lässt die PTT los, alle Anrufe werden beendet.

Analoger Anruf

Starten eines analogen Anrufs

1. Drücken Sie PTT, um einen analogen Anruf zu starten, und lassen Sie es los, um einen analogen Anruf zu empfangen.

2. Kann die verschiedenen TX- und RX-Sprachtypen im CPS einstellen, einschließlich nur Sprache, CTCSS, DCS und umgekehrtem DCS-Code.

Optionen:

1. Nur Sprache: Stellen Sie keinen CTCSS/DCS-Ton ein.

2. CTCSS/DCS: Stellen Sie die angegebene Frequenz ein, die im übertragenen Signal für diesen Kanal kodiert ist.

3. CTCSS/DCS-Code: Stellen Sie den Code ein, der einen bestimmten Ton darstellt. Dieser Ton wird in Übertragungen auf diesem Kanal kodiert.

4. CTCSS/DCS-Code umkehren: Stellen Sie den Code ein, der einen bestimmten Ton darstellt. Der umgekehrte Ton wird in die Übertragungen auf diesem Kanal kodiert.

Hinweis: Die Funktion „Nur RX“ muss deaktiviert sein.

Einen analogen Anruf erhalten

Wenn sich das Radio im Analogmodus befindet, kann es einen Anruf mit der gleichen Frequenz/Stimmart annehmen oder beantworten.

Beim Annehmen eines Anrufs:

(1) Wenn der Anrufer Sprache im Analogmodus überträgt, klingelt das Funkgerät beim Beantworten des Anrufs kurz.

(2) Die grüne LED leuchtet.

(3) Während des Anrufs kann der Benutzer, nachdem der andere Teilnehmer zu Ende gesprochen hat, die PTT-Taste gedrückt halten, um den Anruf zu beantworten, woraufhin die rote LED aufleuchtet.

Hinweis: Auf dem analogen Kanal kann das Funkgerät so programmiert werden, dass CTCSS/DCS-Funktionen oder -Signalisierung aktiviert sind. Wählt der Benutzer Kanäle mit diesen Funktionen, empfängt er nur Anrufe von Funkgeräten mit den gleichen Einstellungen wie CTCSS/DCS und Signalisierung des Systems. Wählt der Kanal keine der oben genannten Funktionen, empfängt er Anrufe von anderen Funkgeräten auf derselben Frequenz.

Beenden des analogen Anrufs

Das TX-Radio gibt die PTT-Taste frei und das Terminal beendet den analogen Anruf.

TX-Leistungspegel-Einstellung

1. Die Leistungsstufe gibt die Größe der Sendeleistung des Radios während des Betriebs an und die Leistungsstufe des Radios kann entsprechend dem tatsächlichen Bedarf eingestellt werden.

2. Wenn große Kommunikationsdistanzen und hohe Gesprächsqualität erforderlich sind, wählen Sie die

Hochleistungs-Betriebszustand des Radios; Wenn eine geringe Kommunikationsdistanz und durchschnittliche Anrufqualität erforderlich sind, kann die Wahl eines Betriebszustands mit niedrigem Stromverbrauch den Batterieverlust verringern und die Nutzungsdauer verlängern.

3. Nach dem Drücken der Taste, die zum Einstellen der Leistungsstufe programmiert ist, wird die Leistung zwischen hoher und niedriger Leistung umgeschaltet, oder der Benutzer kann hohe und niedrige Leistung direkt in CPS einstellen.

Große/schmale Bandbreite

Analogkanal: 12,5 kHz und 25 kHz. Digitalkanal: 12,5 kHz.

TX-Berechtigung

TX zulassen: Unabhängig von den Kanalbedingungen sendet das Radio direkt, wenn PTT gedrückt wird.

Kanal im Leerlauf: Die Übertragung kann erfolgen, wenn der Kanal im Leerlauf ist.

Farbcode im Leerlauf: Für die Übertragung kann Kanal im Leerlauf oder Farbcode nicht übereinstimmend verwendet werden. CTCSS/DCS-Übereinstimmung (analog): Die Übertragung kann erfolgen, wenn eine CTCSS-Übereinstimmung vorliegt. CTCSS/DCS stimmt nicht überein (analog): Die Übertragung kann erfolgen, wenn die CTCSS nicht übereinstimmen.

Nur RX

Zeigt an, dass der aktuelle Kanal nur zum Empfangen verwendet werden kann und jegliche Übertragung auf diesem Kanal verboten ist.

Timeout-Timer (TOT)

Der Timeout-Timer (TOT) gibt die Dauer an, die das Funkgerät kontinuierlich senden kann, bevor die Übertragung automatisch beendet wird. Diese Funktion stellt sicher, dass der Kanal nicht von einem einzelnen Funkgerät monopolisiert wird.

Hinweis: Wenn Sie länger als das Timer-Limit senden, stoppt das Funkgerät die Übertragung. Lassen Sie dann die PTT-Taste los und warten Sie eine bestimmte Zeit (einstellbar in CPS), bevor Sie mit der Übertragung fortfahren können.

Reden Sie herum

Im Falle einer Fehlfunktion oder einer Überschreitung der Reichweite des Repeaters, sich beide Funkgeräte jedoch innerhalb der Kommunikationsreichweite des jeweils anderen befinden, kann der Benutzer die Talk-Around-Taste drücken, um die direkte Kommunikation zwischen den beiden Funkgeräten zu ermöglichen.

Einzelanrufbestätigung

1. Legen Sie fest, ob eine Bestätigungsanrufanforderung gesendet werden soll, wenn das Radio einen Anruf sendet.
2. Nachdem der Empfänger die Bestätigungsanrufanforderung dekodiert hat, sendet er automatisch eine Antwort an den sendenden Teilnehmer, bevor ein Sprachanruf hergestellt wird.
3. Wenn sich der Empfänger im ausgeschalteten Zustand befindet, zeigt der Sender die Meldung „Nicht verbunden“ an.

Endtonbeseitigung

Das Radio verwendet diese Funktion standardmäßig auf Kanälen mit CTCSS-Signalisierung, wodurch

Das vom Sender verursachte „Klick“-Geräusch signalisiert das Ende des Anrufs oder das Verschwinden des Trägersignals und schützt den Benutzer so vor Lärmbelästigung. Der Endton wird in Kanälen ohne CTCSS-Frequenz nicht unterdrückt.

Hinweis: Diese Funktion ist nur für analoge Kanäle verfügbar.

VOX

Mit der Sprachsteuerungsübertragungsfunktion kann der Benutzer direkt in das Mikrofon sprechen, ohne die PTT-Taste zu drücken, und das Funkgerät kann senden.

VOX ein-/ausschalten

Drücken Sie die programmierte VOX-Taste, um die Sprachsteuerungsfunktion des aktuellen Kanals zu aktivieren. Der Benutzer kann den Kanal auch direkt in der CPS-Software überprüfen.

VOX-Pegeleinstellung

Stellen Sie die Empfindlichkeit der VOX-Übertragung über das interne Mikrofon ein. Je höher der Wert, desto geringer die Empfindlichkeit.

Klicken Sie auf CPS-Software -> Grundkonfiguration -> Sprachsteuerungsstufe und wählen Sie den Bereich 1-9.

Einstellung des Rauschsperrpegels

Mit dieser Funktion lässt sich die Rauschsperr einer eingehenden Übertragung anpassen. Durch Erhöhen des Rauschpegels kann das Funkgerät ein stärkeres Signal empfangen und eingehende Signale filtern, die für eine klare Übertragung nicht stark genug sind. Dadurch werden unerwünschte Störungen eliminiert.

Optionen: Rauschsperr normalerweise offen 1,2,3,4,5; Standard: Offen

Rauschsperr ein/aus

Beim Drücken der Taste für die Leisestufe I ertönt ein Hintergrundrauschen. Durch erneutes Drücken der Taste wird die Rauschsperr deaktiviert.

Transiente Rauschsperr Ein/Aus

Dieselbe Funktion wie „Squelch öffnen“, der Unterschied besteht darin, dass die Taste

kontinuierlich gedrückt gehalten werden muss, damit sie wirksam wird, und dass beim Loslassen die Squelch ausgeschaltet wird.

Scan

1. Scannen bedeutet, dass ein Terminal, wenn es Aktivität auf einem bestimmten Kanal erkennt, auf diesem Kanal bleibt und dort lauscht. Eine Scan-Liste besteht aus einer Liste überwachter Kanäle, die Benutzer ergänzen oder löschen können.

2. Beim Bearbeiten einer Scanliste sollte mindestens eine Scanliste beibehalten werden.

3. Jede Scanliste verfügt über maximal 16 Kanäle (einschließlich analoger und digitaler Kanäle) und der „aktuelle Kanal“ in der Scanliste ist ein fester Kanal, den Benutzer nicht löschen können.

Scannen Ein/Aus

Methode 1: Drücken Sie die programmierte Taste „Scan“, um die Scanfunktion zu aktivieren.

Methode 2: Ein bestimmter Kanal hat die Funktion „Auto-Scan“ aktiviert und eine Scan-Liste konfiguriert.

Beim Umschalten auf diesen Kanal beginnt das Radio automatisch mit dem Scannen.

1. Nachdem Sie das Scannen aktiviert haben, scannt das Terminal entsprechend der Scanliste und die LED-Anzeige blinkt langsam orange.

2. Wenn während des Scannens auf einem bestimmten Kanal Aktivität erkannt wird, bleibt das Terminal zum Abhören auf diesem Kanal und die LED-Anzeige leuchtet grün.

3. Wenn der Benutzer die Aktivität auf dem Kanal nicht hören muss, drücken Sie während des Scannens die programmierte Taste „Geräuschkanal vorübergehend löschen“, um den Kanal vorübergehend zu löschen.

Scan beenden

Methode 1: Status scannen, zum Beenden die Scan-Taste drücken.

Methode 2: Die automatische Kanalsuche ist aktiviert, wechseln Sie einfach die Kanäle.

Notfallalarm

Im Notfall können Benutzer über diese Funktion Hilfe von Kollegen oder der Leitstelle anfordern.

1. Drücken Sie die Programmier-SOS-Taste, um einen Alarm für den Programmierkontakt auszulösen.

2. Wenn ein Notruf eingeht, kann der Benutzer ihn beantworten, ohne etwas tun zu müssen.

3. Der Anrufer kann den Alarm auf folgende Weise beenden: Nachdem das anrufende Funkgerät den Notruf beendet hat, wird der Alarm automatisch beendet oder das Funkgerät ausgeschaltet.

4. Die angerufene Person kann den Alarm auf folgende Weise beenden: Um die Alarmaufforderung zu verlassen, wechseln Sie die Kanäle oder schalten Sie das Radio aus.

Ein Mann weniger

Das Funkgerät verfügt über eine Rückwärtsfunktion. Nach Aktivierung dieser Funktion löst das Handterminal bei Neigung in einem bestimmten Winkel einen Totmannalarm aus. Das mobile oder aufrecht stehende Terminal kann den Notfallalarm beenden. Die Aktivierung des Totmannalarms kann in der CPS-Software eingestellt werden.

One-Touch-Anruf

1. Drücken Sie die programmierte Zielwahltaste, um einen Gruppenanruf oder Einzelanruf an die festgelegte ID oder den aktuellen Kontakt zu tätigen.

2. Halten Sie das Radio in vertikaler Position und halten Sie einen Abstand von 2,5 bis 5

Zentimetern zum Mund ein.

3. Drücken Sie die PTT-Taste, um einen Anruf einzuleiten. Die LED-Anzeige leuchtet dann rot.

Verschlüsselung

Die einzigartige Funktion digitaler Kanäle ist die Verschlüsselung. Dabei werden Sprache und Daten mithilfe eines Schlüssels Ende-zu-Ende verschlüsselt. Der Empfänger kann nur entschlüsseln, wenn der Schlüssel konsistent ist. Dadurch wird das Abhören von Sprache und Daten verhindert.

Fernüberwachung

Mit der Fernüberwachungsfunktion können Benutzer das Mikrofon des Zielfunkgeräts ferngesteuert aktivieren. Dadurch kann das Zielfunkgerät heimlich Hintergrundgeräusche an das Funkgerät des Benutzers übertragen und so Sprachinformationen überwachen. Diese Funktion wird hauptsächlich in Notfällen eingesetzt und ist nur für digitale Kanäle wirksam. Drücken Sie die programmierte „Monitor“-Taste, um die Funktion zu aktivieren.

Explosionsschutzcode

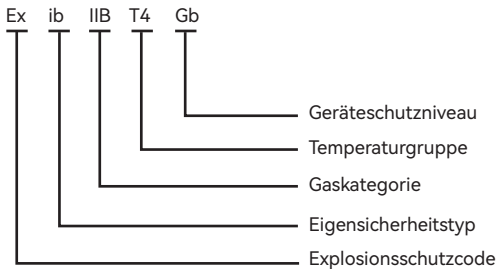

Technische Parameter

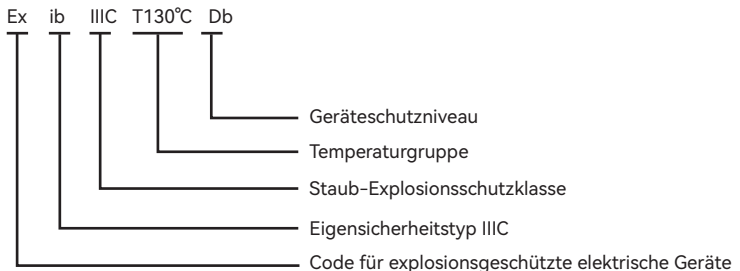

Der Frequenzbereich variiert je nach Gerätetyp, da ein für den gewerblichen Einsatz vorgesehenes Funkgerät den lokalen Vorschriften, beispielsweise in EU-Mitgliedsstaaten, entsprechen muss. Wenn für den Typ in Ihrer Region Einschränkungen bei der Inbetriebnahme oder Genehmigungsanforderungen gelten, kann Ihr Händler oder Systemadministrator die Betriebsfrequenz festlegen. Eine Änderung der Frequenz ist nicht möglich. Weitere Informationen erhalten Sie von Ihrem Händler oder Systemadministrator.

Hinweis: Um Funkstörungen durch Endbenutzerübertragungen auf nicht autorisierten Frequenzen zu verhindern, kann ein Benutzer keine Kanäle ändern, die vom Hersteller, Gerätelieferanten, Servicetechniker oder Wartungspersonal voreingestellt wurden.

Standardkanäle

Zone 1					
Kanal	Frequenz (MHz)	Zeitfenster	Farbcode	Digitaler Kontakt	Leistungsstufe
DMRDigitCh1	461.11250	1	1	Anruf1	Hoch
DMRDigitCh2	461.13750	1	1	Anruf1	Hoch
DMRDigitCh3	461.16250	1	1	Anruf1	Hoch
DMRDigitCh4	468.56250	1	1	Anruf1	Hoch
DMRDigitCh5	468.61250	1	1	Anruf1	Hoch
DMRDigitCh6	468.66250	1	1	Anruf1	Hoch
DMRDigitCh7	456.33750	1	1	Anruf1	Hoch
DMRDigitCh8	456.43750	1	1	Anruf1	Hoch
DMRDigitCh9	459.60625	1	1	Anruf1	Hoch
DMRDigitCh10	448.19375	1	1	Anruf1	Hoch
DMRDigitCh11	469.36875	1	1	Anruf1	Hoch
DMRDigitCh12	449.31250	1	1	Anruf1	Hoch
DMRDigitCh13	459.12500	1	1	Anruf1	Hoch
DMRDigitCh14	444.55000	1	1	Anruf1	Hoch
DMRDigitCh15	457.17500	1	1	Anruf1	Hoch
DMRDigitCh16	442.87500	1	1	Anruf1	Hoch

Zone 2

Kanal	Frequenz (MHz)	CTCSS/DCS	Leistungsstufe	Bandbreite
Analoger Kanal 1	461.11250	67	Hoch	12,5 kHz
Analoger Kanal 2	461.13750	67	Hoch	12,5 kHz
Analoger Kanal 3	461.16250	67	Hoch	12,5 kHz
Analoger Kanal 4	468.56250	67	Hoch	12,5 kHz

Zone 2

Kanal	Frequenz (MHz)	CTCSS/DCS	Leistungsstufe	Bandbreite
Analoger Kanal 5	468.61250	71.9	Hoch	12,5 kHz
Analoger Kanal 6	468.66250	71.9	Hoch	12,5 kHz
Analoger Kanal 7	456.33750	71.9	Hoch	12,5 kHz
Analoger Kanal 8	456.43750	71.9	Hoch	12,5 kHz
Analoger Kanal 9	459.60625	94.8	Hoch	12,5 kHz
Analoger Kanal 10	448.19375	94.8	Hoch	12,5 kHz
AAnaloger Kanal 11	469.36875	94.8	Hoch	12,5 kHz
Analoger Kanal 12	449.31250	94.8	Hoch	12,5 kHz
Analoger Kanal 13	459.12500	136.5	Hoch	12.5Khz
Analoger Kanal 14	444.55000	136.5	Hoch	12.5Khz
Analoger Kanal 15	457.17500	136.5	Hoch	12.5Khz
Analoger Kanal 16	442.87500	136.5	Hoch	12.5Khz

Allgemein

Modell	MateTalk E1
Kanalkapazität	1500
Zonenkapazität	100 / 16 Kanäle pro Zone
Betriebsspannung	Gleichstrom 7,4 V
Standard Batterie	BL -2450 E x (7,4 VDC 2450 mAh)
	Li - Ionen Batterie
Arbeitsstrom	<1300 mA
Arbeitstemperatur	-10 °C bis +50 °C (Laden des Akkus in einem Temperaturbereich von 0 °C bis 50 °C)
Lagertemperatur	Empfohlene Lagertemperatur: 10 °C bis +30 °C
Gewicht	295 g
Größe : HxBxT (mm)	132,25 mm x 60,6 mm x 38,25 mm
Ausgabe Leistung	<3,5 W
Empfänger	
Frequenzstabilität	+/-2,5 ppm
Digitale Sensibilität	0,3 uV/-117,4 dBm (BER 5 %)
	0,7 uV/-110 dBm (BER 1 %)

Intermodulation	65 dB
Nachbarkanalselektivität	60 dB bei 12,5 kHz
Belegte Bandbreite	8,5 kHz
Frequenzempfindlichkeit	65 dB
Audioleistung	500 mW
Bewertete Audioverzerrung	10 %
Frequenzstabilität	±2,5 ppm
Gleichkanalunterdrückung	-8 dB bei 12,5 kHz
Unecht Antwort Unterdrückung	70 dB
Empfangen von Störstrahlung	57 dBm bei <1 GHz, 47 dBm bei >1 GHz
Blockierung	84 dB
Audioleistung	1W
Sender	
FM-Rauschen	40 dB bei 12,5 kHz
Übertragung von Störstrahlung	-36 dBm bei <1 GHz
	-30 dBm bei >1 GHz
Nachbarkanalleistung	-60 dB bei 12,5 kHz
4FSK digitaler Modulationsmodus	12,5 kHz (nur Daten): 7K60FXD 12,5 kHz (Daten + Sprache): 7K60FXE
Frequenzstabilität	7,5 µW
FM-Rauschen	40 dB
Modulationsverzerrung	5 %
Frequenzstabilität	± 2,5 ppm
Maximale Frequenz	±2,5 kHz
T×Strom	Analog 1200 mADigital 600 mA
Audioantwort	+1~~3dB
Modulationsgrenze	2,5 kHz bei 12,5 kHz
Freie Zeitfensterleistung	-57 dBm
Modulation BER (Bitfehlerrate)	53 %
Digitales Protokoll	ETSI TS 102361-1-2-3
Hinweis : Spezifikation wird überarbeitet ohne Vorankündigung Duo Zu technische Verbesserung. Dank Du.	

Umgebungsbedingungen

Das Radio sollte unter folgenden Umgebungsbedingungen über einen langen Zeitraum zuverlässig funktionieren:

- Umgebungstemperatur: $-10\text{ °C} \sim +50\text{ °C}$;
- Atmosphärischer Druck: $80\text{ kPa} \sim 110\text{ kPa}$;
- Relative Luftfeuchtigkeit: $\leq 90\%$ (bei $+25\text{ °C}$);
- Es gibt explosionsgefährdete Bereiche, die durch die Mischung brennbarer Gase der Gruppen IIA bis IIC und T1 bis T4 mit Luft entstehen, oder Umgebungen in den Zonen 21 und 22, in denen staubexplosionsfähige Gasgemische auftreten können;

Reinigung und Wartung

Um die gute Leistung dieses Produkts sicherzustellen und seine Lebensdauer zu verlängern, machen Sie sich bitte mit den folgenden Inhalten zur besseren täglichen Reinigung und Wartung dieses Produkts vertraut.

Sauber-Wischen Sie den Staub, der von der Oberfläche dieses Produkts und der Ladeelektrode anhaftet, regelmäßig mit einem sauberen, trockenen und fusselfreien Tuch oder einer Bürste ab.

Die Tasten, Bedienknöpfe und das Gehäuse dieses Produkts sind sehr schmutzempfindlich. Es kann mit neutralem Reinigungsmittel und einem Vliestuch gereinigt werden. Verwenden Sie keine chemischen Mittel wie Reinigungsmittel, Alkohol, Sprays oder Petroleumpräparate, um Schäden an Oberfläche und Gehäuse zu vermeiden. Stellen Sie nach der Reinigung sicher, dass das Produkt vollständig trocken ist. Andernfalls verwenden Sie es nicht.

Hinweis: Bitte schalten Sie das Radio vor der Reinigung aus und entfernen Sie die Batterie.



Bevor Sie dieses Gerät verwenden, lesen Sie bitte dieses Handbuch, das wichtige Betriebsanweisungen für die sichere Verwendung, Kontrollinformationen und Betriebsanweisungen zur Einhaltung der Grenzwerte für die Belastung mit HF-Energie in den geltenden nationalen und internationalen Standards. Bei der Weitergabe an andere Benutzer muss dem Gerät eine Benutzeranleitung beiliegen.

1. Unerlaubte Änderungen und Anpassungen

Änderungen oder Modifikationen, die nicht ausdrücklich von der für die Einhaltung der Vorschriften verantwortlichen Partei genehmigt wurden, können zum Erlöschen der von der örtlichen Funkverwaltung erteilten Berechtigung des Benutzers zum Betrieb dieses Funkgeräts führen und dürfen nicht vorgenommen werden. Um die entsprechenden Anforderungen zu erfüllen, dürfen Sendereinstellungen nur von oder unter Aufsicht einer Person vorgenommen werden, die über die erforderliche technische Qualifikation zur Durchführung von Senderwartungen und -reparaturen in privaten mobilen und festen Landfunkdiensten verfügt und von einer Organisation zertifiziert wurde, die den Benutzer dieser Dienste vertritt. Der Austausch von Senderkomponenten (Quarz, Halbleiter usw.) ohne Genehmigung der örtlichen Funkverwaltung für dieses Funkgerät kann gegen die Vorschriften verstoßen.

2.1 Funklizenz

Regierungen halten die Funkgeräte geheim. Funkgeräte dürfen nur auf autorisierten Funkfrequenzen betrieben werden, die von den lokalen Funkbehörden (wie FCC, ISED, OFCOM, ANFR, BFTK, Bundesnetzagentur usw.) reguliert werden.

Die genaue Einstufung und Nutzung Ihrer beiden Funkgeräte erfahren Sie bei den Funkverwaltungen der jeweiligen Gemeinden. Verwendung dieses Radios außerhalb des Landes, in dem die Verbreitung beabsichtigt war, unterliegt gesetzlichen Bestimmungen und kann verboten sein.

4.1 CE-Anforderungen:

• (Einfache EU-Konformitätserklärung) Shenzhen Retevis Technology Co., Ltd. erklärt, dass der Funkgerätetyp den grundlegenden Anforderungen und anderen relevanten Bestimmungen der RED-Richtlinie 2014/53/EU, der ROHS-Richtlinie 2011/65/EU und der WEEE-Richtlinie 2012/19/EU entspricht; der vollständige Text der EU-Konformitätserklärung ist unter der folgenden Interne

tadresse verfügbar: www.retevis.com.

4.2 Inbetriebnahmebeschränkung

Dieses Produkt kann in folgenden Ländern und Regionen verwendet werden, darunter: Belgien (BE), Bulgarien (BG), Tschechische Republik (CZ), Dänemark (DK), Deutschland (DE), Estland (EE), Irland (IE), Griechenland (EL), Spanien (ES), Frankreich (FR), Kroatien (HR), Italien (IT), Zypern (CY), Lettland (LV), Litauen (LT), Luxemburg (LU), Ungarn (HU), Malta (MT), Niederlande (NL), Österreich (AT), Polen (PL), Portugal (PT), Rumänien (RO),

Slowenien (SI), Slowakei (SK), Finnland (FI), Schweden (SE) und Vereinigtes Königreich (UK).

Das vorgesehene Verwendungsland entnehmen Sie bitte der Verpackung.

Für dieses Funkgerät gelten Inbetriebnahmebeschränkungen bzw. Genehmigungspflichten. Bitte stellen Sie vor der Nutzung sicher, dass Sie über eine gültige Funklizenz bzw. Funkbetriebserlaubnis verfügen .

5.1 Entsorgung

Das Symbol der durchgestrichenen Mülltonne auf Rädern auf Ihrem Produkt, in der Dokumentation oder auf der Verpackung erinnert Sie daran, dass alle elektrischen und elektronischen Produkte, Batterien und Akkumulatoren am Ende ihrer Lebensdauer an den dafür vorgesehenen Sammelstellen abgegeben werden müssen.



Entsorgen Sie diese Produkte nicht im unsortierten Hausmüll. Entsorgen Sie sie gemäß den in Ihrer Region geltenden Gesetzen und Vorschriften.

6.1 HF-Sicherheit

Dieses Funkgerät nutzt elektromagnetische Energie im Hochfrequenzspektrum (HF), um die Kommunikation zwischen zwei oder mehr Benutzern über eine Distanz zu ermöglichen. HF-Energie kann bei unsachgemäßer Verwendung biologische Schäden verursachen. Weitere Informationen zur HF-Energiebelastung und zur Kontrolle Ihrer Belastung, um die Einhaltung der geltenden HF-Grenzwerte zu gewährleisten, finden Sie auf den folgenden Websites: <http://www.who.int/en/> Es ist wichtig, den richtigen Abstand zum Funkgerät einzuhalten, da die HF-Belastung mit zunehmender Entfernung von der richtigen Antenne abnimmt. Eine geeignete Antenne ist die vom Hersteller mitgelieferte oder von der örtlichen Behörde speziell für die Verwendung mit diesem Funkgerät zugelassene Antenne. Dieses Funkgerät darf nur mit einer Antenne des für den Sender gemäß den Vorschriften und Bestimmungen zugelassenen Typs und mit der maximal zulässigen Verstärkung betrieben werden. Der Sender muss mit den dokumentierten Antennen und in den dokumentierten Push-to-Talk- und Körpertragekonfigurationen betrieben werden. Die Verwendung autorisierter Zubehörs ist wichtig, da die Verwendung von Nicht-Retevis-Zubehör zu Belastungen führen kann, die die IEEE/ICNIRP-Grenzwerte für HF-Belastung überschreiten.

Senden Sie nicht mehr als die angegebene Einschaltdauer von 50 % der Zeit. Die Übertragung der erforderlichen Informationen oder weniger ist wichtig, da das Funkgerät nur beim Senden im Sinne der Normkonformität eine messbare HF-Energiebelastung erzeugt. Einige Maßnahmen zur Reduzierung Ihrer HF-Belastung sind:

- Reduzieren Sie die Zeit, die Sie mit der Nutzung Ihres drahtlosen Geräts verbringen.
- Verwenden Sie eine Freisprecheinrichtung, einen Ohrhörer, ein Headset oder eine Freisprecheinrichtung, um die Nähe zum Kopf (und damit die Belastung des Kopfes) zu verringern. Kabelgebundene Ohrhörer können zwar etwas Energie an den Kopf weiterleiten und kabellose Ohrhörer geben ebenfalls eine geringe Menge HF-Energie ab. Sowohl kabelgebundene als auch kabellose Ohrhörer entfernen jedoch die größte HF-Energiequelle (Handgerät) aus der Nähe des Kopfes und können so die Gesamtbelastung des Kopfes erheblich reduzieren.
- Vergrößern Sie den Abstand zwischen drahtlosen Geräten und Ihrem Körper.

6.2 Nur für lizenzierte Sender

Dieses Funkgerät ist ausschließlich für den Einsatz im beruflichen und kontrollierten Bereich konzipiert und klassifiziert. Als kontrollierte Umgebungen gelten Bereiche, in denen Personen, die sich des Expositionspotenzials bewusst sind, einer Strahlenbelastung ausgesetzt sein können. Das bedeutet, dass ein Funkgerät nur von Personen verwendet werden darf, die sich der Gefahren bewusst sind und wissen, wie diese minimiert werden können.

NICHT für die Verwendung in der allgemeinen Bevölkerung/unkontrollierten Umgebungen vorgesehen.

6.3 Für Handheld-Geräte

Handheld-Modus

Um Ihre Belastung zu kontrollieren und die Einhaltung der Belastungsgrenzwerte für kontrollierte Umgebungen sicherzustellen, halten Sie sich stets an das folgende Verfahren:

- Um Anrufe entgegenzunehmen, lassen Sie die PTT-Taste los. Um zu senden (sprechen), drücken Sie die Push-to-Talk-Taste (PTT) vor der Vorderseite.



- Halten Sie das Funkgerät in einer vertikalen Position, wobei das Mikrofon (und andere Teile des Funkgeräts, einschließlich der Antenne) mindestens 2,5 Zentimeter von der Nase oder den Lippen entfernt sein sollten.

7.1 Elektromagnetische Störungen/Verträglichkeit

Nahezu jedes elektronische Gerät ist anfällig für elektromagnetische Störungen (EMI), wenn es nicht ausreichend abgeschirmt, konstruiert oder anderweitig auf elektromagnetische Verträglichkeit ausgelegt ist. Während der Übertragung erzeugt Ihr Funkgerät HF-Energie, die möglicherweise Störungen anderer Geräte oder Systeme verursachen kann. Um solche Störungen zu vermeiden, schalten Sie das Funkgerät in Bereichen aus, in denen entsprechende Schilder angebracht sind, z. B. in Krankenhäusern oder Gesundheitseinrichtungen .

7.2 TX

Personen mit Herzschrittmachern, implantierbaren Kardioverter-Defibrillatoren (ICDs) oder anderen aktiven implantierbaren medizinischen Geräten sollten: (schlecht abgeschirmte medizinische Geräte können anfälliger für Störungen sein).

- Schalten Sie das Radio sofort AUS, wenn Grund zur Annahme besteht, dass Störungen auftreten.
- Tragen Sie das Funkgerät nicht in einer Brusttasche oder in der Nähe der Implantationsstelle und tragen oder verwenden Sie das Funkgerät auf der dem implantierbaren Gerät gegenüberliegenden Körperseite, um das Störungspotenzial zu minimieren.

Hörgeräte: Einige digitale Funkgeräte können Störungen bei bestimmten Hörgeräten verursachen. Wenden Sie sich im Falle solcher Störungen an den Hersteller Ihres Hörgeräts, um Alternativen zu besprechen.

Andere medizinische Geräte: Wenn Sie andere persönliche medizinische Geräte verwenden, wenden Sie sich an den Hersteller, um festzustellen, ob diese ausreichend gegen HF-Energie abgeschirmt sind. Ihr Arzt kann Ihnen möglicherweise dabei helfen, diese Informationen zu erhalten.

8.1 Schalten Sie Ihr Radio unter folgenden Bedingungen aus:

- Schalten Sie Ihr Radio aus, bevor Sie Zubehör entfernen oder installieren.
- Schalten Sie Ihr Funkgerät aus, bevor Sie einen Bereich mit potenziell gefährlicher oder explosiver Atmosphäre betreten. In eigensicheren Bereichen dürfen nur speziell dafür geeignete Funkgeräte verwendet werden.

Hinweis: Zu den oben genannten Bereichen mit explosionsgefährdeter Atmosphäre zählen Sprengkapseln, Sprengbereiche, Bereiche mit brennbaren Gasen, Staubpartikeln, Metallpulvern, Getreidepulvern, Tankbereiche wie z. B. unter Deck auf Schiffen, Umschlag- oder Lagereinrichtungen für Kraftstoffe oder Chemikalien, Bereiche mit Chemikalien oder Partikeln (wie Getreide, Staub oder Metallpulvern) in der Luft und alle anderen Bereiche, in denen normalerweise empfohlen wird, den Motor Ihres Fahrzeugs abzustellen. Bereiche mit explosionsgefährdeter Atmosphäre sind häufig, aber nicht immer, gekennzeichnet.



- Schalten Sie Ihr Radio aus, wenn Sie tanken oder an Tankstellen parken.
- Verwenden Sie kein Radio mit beschädigter Antenne. Wenn eine beschädigte Antenne während des Radiobetriebs mit der Haut in Berührung kommt, kann es zu leichten Verbrennungen kommen.
- Legen Sie ein tragbares Radio nicht über einen Airbag oder in den Auslösebereich des Airbags. Das Radio kann beim Auslösen des Airbags mit großer Wucht durch die Luft geschleudert werden und die Fahrzeuginsassen schwer verletzen.
- Schalten Sie Ihr Funkgerät an Bord eines Flugzeugs aus. Die Nutzung des Funkgeräts muss gemäß den geltenden Vorschriften und Anweisungen des Flugpersonals erfolgen.

9.1 Nutzung von Kommunikationsgeräten während der Fahrt

- Informieren Sie sich stets über die Gesetze und Vorschriften zur Funknutzung in den Gebieten, in denen Sie fahren. Die Nutzung von Kommunikationsgeräten, beispielsweise Mobilfunkgeräten, ist möglicherweise nicht gestattet.
- Konzentrieren Sie sich voll und ganz auf das Fahren und die Straße.
- Nutzen Sie die Freisprechfunktion, sofern verfügbar.
- Fahren Sie von der Straße ab und parken Sie, bevor Sie einen Anruf tätigen oder entgegennehmen, wenn die Fahrbedingungen oder Vorschriften dies erfordern.



10.1 Schützen Sie Ihr Gehör

- Verwenden Sie die niedrigste Lautstärke, die Sie für Ihre Arbeit benötigen.
- Erhöhen Sie die Lautstärke nur, wenn Sie sich in einer lauten Umgebung befinden.
- Verringern Sie die Lautstärke, bevor Sie ein Headset oder einen Ohrhörer anschließen.
- Begrenzen Sie die Zeit, in der Sie Headsets oder Ohrhörer bei hoher Lautstärke verwenden.
- Wenn Sie das Radio ohne Headset oder Ohrhörer verwenden, halten Sie den Lautsprecher des Radios nicht direkt an Ihr Ohr.



• Gehen Sie vorsichtig mit den Ohrhörern um, da übermäßiger Schalldruck von Ohrhörern und Kopfhörern zu Hörverlust führen kann.

Hinweis: Länger anhaltender Lärm kann Ihr Gehör vorübergehend oder dauerhaft schädigen. Je höher die Lautstärke des Radios, desto kürzer ist die Hörschädigung. Hörschäden durch Lärm sind manchmal zunächst nicht erkennbar und können sich kumulativer Natur entwickeln.

Der Stecker des Adapters dient als Trennvorrichtung. Die Steckdose muss sich in der Nähe des Geräts befinden und leicht zugänglich sein.



WARNING

- **WARNUNG: BEWAHREN SIE NEUE ODER ALTE, GEBRAUCHTE BATTERIEN AUßERHALB DER REICHWEITE VON KINDERN AUF.**
- Achten Sie bei einem Batterieleck darauf, dass die Flüssigkeit nicht mit Haut oder Augen in Berührung kommt. Spülen Sie die betroffene Stelle bei Kontakt mit reichlich Wasser ab und suchen Sie sofort einen Arzt auf.

Da Batterien empfindlich auf hohe Temperaturen reagieren, sollten sie bei der Lagerung kühl und trocken gelagert werden. Die empfohlene Temperatur liegt zwischen +10 °C und +25 °C und darf +30 °C nicht überschreiten. Batterien sollten daher nicht in der Nähe von Heizkörpern oder Boilern oder in direkter Sonneneinstrahlung gelagert werden. Extreme Luftfeuchtigkeit (unter 35 % und über 95 % relative Luftfeuchtigkeit) über längere Zeiträume sollte vermieden werden, da sie sowohl Batterien als auch Verpackung schädigt. Obwohl Batterien bei Raumtemperatur gut lagerfähig sind, verbessert sich die Lagerung bei niedrigeren Temperaturen, sofern besondere Vorsichtsmaßnahmen getroffen werden. Auch eine beschleunigte Erwärmung ist schädlich.

Das Zurücklassen einer Batterie in einer Umgebung mit extrem hohen Temperaturen, die zu einer Explosion oder dem Austreten brennbarer Flüssigkeiten oder Gase führen ka

Wenn eine Batterie extrem niedrigem Luftdruck ausgesetzt wird, kann es zu einer Explosion oder zum Austreten brennbarer Flüssigkeiten oder Gase kommen.

- Die Batterieversorgungsanschlüsse dürfen nicht kurzgeschlossen werden.
- Batterien sollten aus dem Gerät entfernt werden, wenn sie längere Zeit (Monate) nicht verwendet werden. Die Batterien sollten in einer speziellen Schutzverpackung (z. B. versiegelten Plastiktüten oder Varianten) aufbewahrt werden, um sie während der Erwärmung auf Raumtemperatur vor Kondensation zu schützen.
- Batterien nicht zerlegen, öffnen oder zerkleinern. Batterien sollten nur von geschultem Personal zerlegt werden.
- Das Entsorgen einer Batterie ins Feuer oder einen heißen Ofen oder das mechanische Zerdrücken oder Zerschneiden einer Batterie kann zu einer Explosion führen;
- Batterien müssen bei einer Umgebungstemperatur von 10 °C bis 40 °C geladen werden. Bei einer Umgebungstemperatur unter 0 °C ist das Laden nicht möglich .
- Verwenden Sie das Ladegerät nicht im Freien oder in feuchten Umgebungen, sondern nur an trockenen Orten/unter trockenen Bedingungen.

Um das Risiko zu minimieren, halten Sie den Akku während des Ladevorgangs von brennbaren Materialien, Wärmequellen und Zündquellen fern. Der Ladevorgang sollte nur in gut belüfteten Bereichen und nur dann erfolgen, wenn jemand ein potenzielles Problem bemerkt und darauf reagieren kann. Um Brandgefahr zu vermeiden, sollte der Akku nicht länger als 4 Stunden geladen werden. Trennen Sie das Ladegerät von der Netzspannung (Wechselstromsteckdose), indem Sie den Netzstecker ziehen, auch wenn der Akku nicht vollständig geladen ist. Lassen Sie das Gerät während des Ladevorgangs nicht unbeaufsichtigt. Trennen Sie das Ladegerät vom Stromnetz, sobald das Gerät vollständig geladen ist. Überladen Sie das Gerät nicht.

Liste autorisierter Zubehörteile

- Kontaktieren Sie Retevis für Hilfe bei Reparaturen und Service
- Eine Liste der von Retevis zugelassenen Zubehörteile für Ihr Radiomodell finden Sie auf der Website: <http://www.Retevis.com>

Guarantee

Model Number: _____

Serial Number: _____

Purchasing Date: _____

Dealer: _____ Telephone: _____

User's Name: _____ Telephone: _____

Country: _____ Address: _____

Post Code: _____ Email: _____

Remarks:

1. This guarantee card should be kept by the user, no replacement if lost.
2. Most new products carry a two-year manufacturer's warranty from the date of purchase. Further details, pls read <http://www.retevis.com/after-sale/>
3. The user can get warranty and after-sales service as below:
 - Contact the seller where you buy.
 - Products Repaired by Our Local Repair Center
4. For warranty service, you will need to provide a receipt proof of purchase from the actual seller for verification

Exclusions from Warranty Coverage:

1. To any product damaged by accident.
2. In the event of misuse or abuse of the product or as a result of unauthorized alterations or repairs.
3. If the serial number has been altered, defaced, or removed.



FR

Cet appareil,
ses accessoires
et cordons se
recyclent.

À DÉPOSER
EN MAGASIN



OU



FR

EMBALLAGES A
SEPARER ET A
DEPOSER DANS
LE BAC DE PRI



Points de collecte sur www.quefairedesdechets.fr
Privilégiez la réparation ou le don de votre appareil !



Shenzhen Retevis Technology Co.,Ltd.

7/F, 13-C, Zhonghaixin Science&Technology Park, No.12 Ganli

6th Road, Jihua Street, Longgang District, Shenzhen, China

Web:www.retevis.com

E-mail:info@retevis.com

Facebook:[@retevis.fans](https://www.facebook.com/retevis.fans)



Made in China

说明书印刷要求：

尺寸：120*160mm

样式：钉装

印刷：黑色印刷

封面封底内页为空白，

质保卡为单独一页

纸张：封面封底铜版纸

内页双胶纸

此面不用印刷