

HENRY II



Manuel d'utilisation / Owner's manual
Manual del usuario / Instrukcja obsługi

PRESIDENT

Votre PRESIDENT HENRY II en un coup d'œil

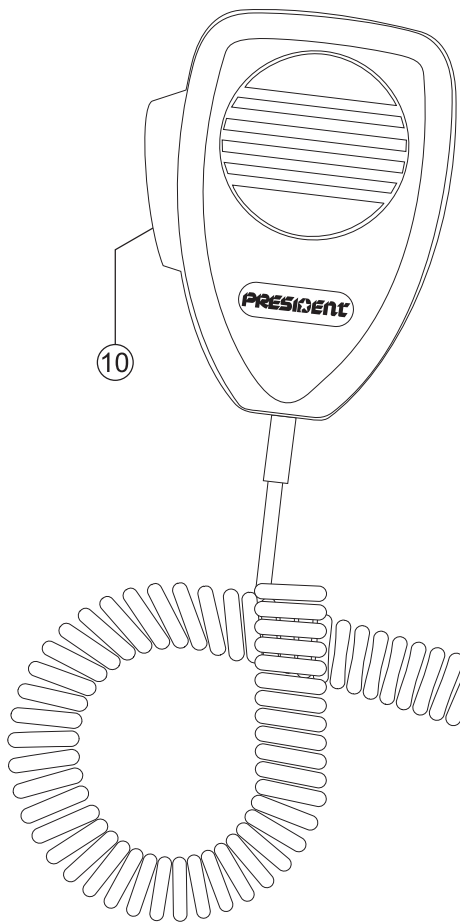

Your PRESIDENT HENRY II at a glance

Un vistazo a vuestro PRESIDENT HENRY II

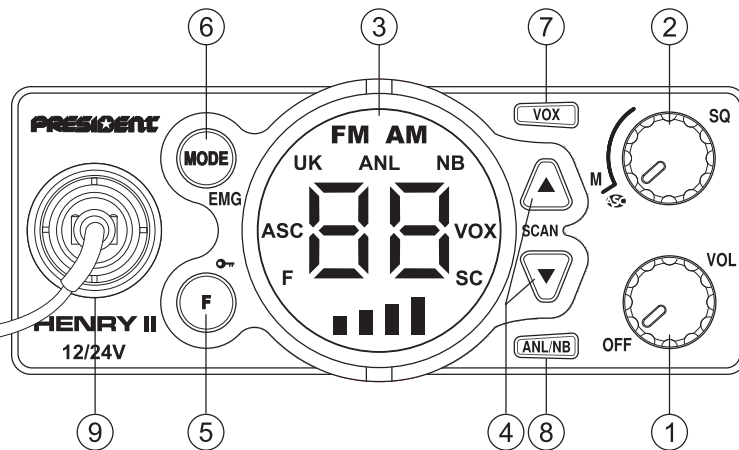
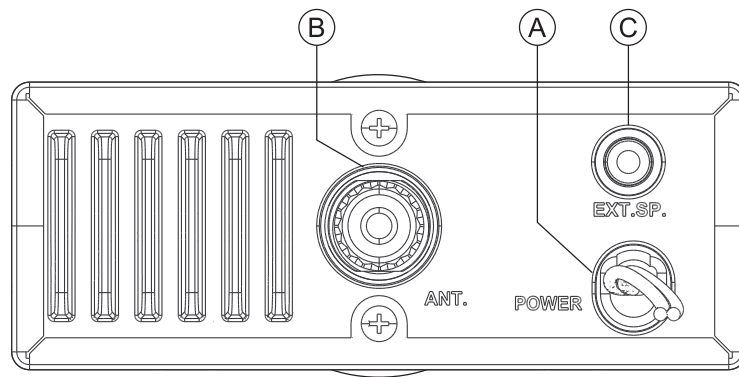

Twój PRESIDENT HENRY II

SOMMAIRE

Français

INSTALLATION.....	page 5
UTILISATION.....	page 7
FONCTION À L'ALLUMAGE DU POSTE.....	page 9
CARACTÉRISTIQUES TECHNIQUES.....	page 9
GUIDE DE DÉPANNAGE.....	page 10
COMMENT ÉMETTRE OU RECEVOIR UN MESSAGE.....	page 10
GLOSSAIRE.....	page 10
DÉCLARATION DE CONFORMITÉ EU SIMPLIFIÉE.....	page 11
CONDITIONS GÉNÉRALES DE GARANTIE.....	page 12
TABLEAUX DES FRÉQUENCES.....	page 38 ~ 40
NORMES - F.....	page 42

SUMMARY

English

INSTALLATION.....	page 23
HOW TO USE YOUR TRANSCEIVER.....	page 25
FUNCTION TURNING ON THE UNIT.....	page 27
TECHNICAL CHARACTERISTICS.....	page 27
TROUBLE SHOOTING.....	page 28
HOW TO TRANSMIT OR RECEIVE A MESSAGE.....	page 28
GLOSSARY.....	page 28
SIMPLIFIED EU DECLARATION OF CONFORMITY.....	page 28
GENERAL WARRANTY CONDITIONS.....	page 29
FREQUENCY TABLES.....	page 38 ~ 40
NORMS - F.....	page 42

SUMARIO

Español

INSTALACIÓN.....	página 14
UTILIZACIÓN.....	página 16
FUNCIONES AL ENCENDER LA EMISORA.....	página 18
CARACTERÍSTICAS TÉCNICAS.....	página 18
GUÍA DE PROBLEMAS.....	página 19
COMO EMITIR O RECIBIR UN MENSAJE.....	página 19
LÉXICO.....	página 19
DECLARACIÓN DE CONFORMIDAD EU SIMPLIFICADA.....	página 20
CONDICIONES GENERALES DE GARANTÍA.....	página 21
TABLAS DE FRECUENCIAS.....	página 38 ~ 40
NORMAS - F.....	página 42

SPIS TREŚCI

Polski

INSTALACJA.....	31
UŻYWANIE CB RADIA.....	33
FUNKCJE WŁĄCZAJĄCE URZĄDZENIE.....	35
CHARAKTERYSTYKA TECHNICZNA.....	35
ROZWIĄZYWANIE PROBLEMÓW.....	36
JAK PRZESYŁAĆ LUB ODBIERAĆ WIADOMOŚĆ.....	36
SŁOWNICZEK.....	36
UPROSZCZONA DEKLARACJA ZGODNOŚCI UE.....	36
OGÓLNE WARUNKI GWARANCJI.....	37
TABELA CZĘSTOTLIWOŚCI.....	38 ~ 40
NORMY - F.....	42

ATTENTION !

*Avant toute utilisation, prenez garde de ne jamais émettre sans avoir branché l'antenne (connecteur **B** situé sur la face arrière de l'appareil), ni réglé le TOS (Taux d'Ondes Stationnaires)! Sinon, vous risquez de détruire l'amplificateur de puissance, ce qui n'est pas couvert par la garantie.*

APPAREIL MULTI-NORMES !

Voir «F» page et tableau des Configurations page .

La garantie de ce poste est valable uniquement dans le pays d'achat.

Bienvenue dans le monde des émetteurs-récepteurs CB de la dernière génération. Cette nouvelle gamme de postes vous permet d'accéder à la communication électronique la plus performante. Grâce à l'utilisation de technologies de pointe garantissant des qualités sans précédent, votre **PRESIDENT HENRY II** est un nouveau jalon dans la convivialité et la solution par excellence pour le pro de la CB le plus exigeant. Pour tirer le meilleur parti de toutes ses possibilités, nous vous conseillons de lire attentivement ce mode d'emploi avant d'installer et d'utiliser votre **PRESIDENT HENRY II**.

A) INSTALLATION

1) CHOIX DE L'EMPLACEMENT ET MONTAGE DU POSTE MOBILE

- Choisir l'emplacement ventilé le plus approprié pour une utilisation simple et pratique de votre poste mobile.
- Veiller à ce qu'il ne gêne pas le conducteur ni les passagers du véhicule.
- Prévoir le passage et la protection des différents câbles (alimentation, antenne, accessoires...) afin qu'ils ne viennent en aucun cas perturber la conduite du véhicule.
- Utiliser pour le montage le berceau (1) livré avec l'appareil, le fixer solidement à l'aide des vis auto taraudeuses (2) fournies (diamètre de perçage 3,2 mm). Prendre garde à ne pas endommager le système électrique du véhicule lors du perçage du tableau de bord.
- Lors du montage, ne pas oublier d'insérer les rondelles de caoutchouc (3) entre le poste et son support. Celles-ci jouent en effet un rôle «d'amortisseur» et permettent une orientation et un serrage en douceur du poste.
- Choisir un emplacement pour le support du microphone et prévoir le passage de son cordon.

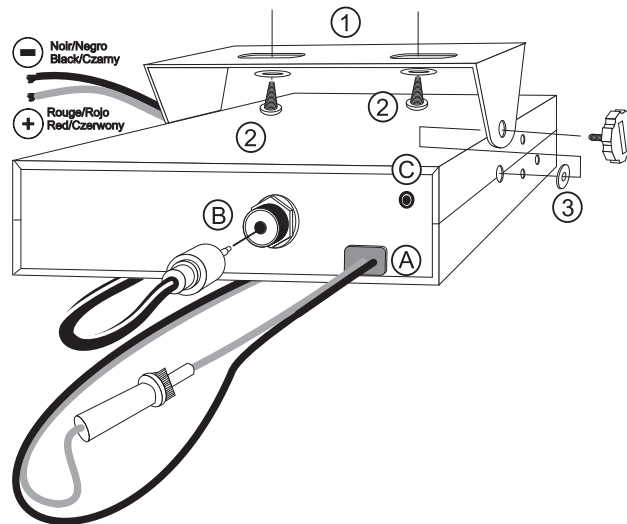
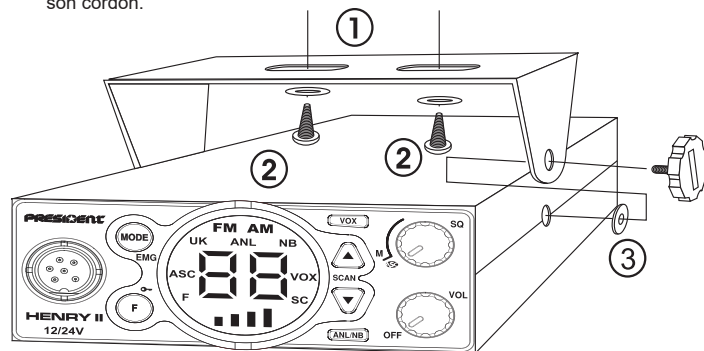

- NOTE :** Votre poste mobile possédant une prise microphone en façade peut être encastré dans le tableau de bord. Dans ce cas, il est recommandé d'y adjoindre un haut-parleur externe pour une meilleure écoute des communications (connecteur EXP SP situé sur la face arrière de l'appareil : C). Renseignez-vous auprès de votre revendeur le plus proche pour le montage sur votre appareil.

2) INSTALLATION DE L'ANTENNE

a) Choix de l'antenne

- En CB, plus une antenne est grande, meilleur est son rendement. Votre Point Conseil saura orienter votre choix.

b) Antenne mobile

- Il faut l'installer à un endroit du véhicule où il y a un maximum de surface métallique (plan de masse), en s'éloignant des montants du pare-brise et de la lunette arrière.
- Dans le cas où une antenne radiotéléphone est déjà installée, l'antenne doit être au-dessus de celle-ci.
- Il existe 2 types d'antennes : les pré réglées et les réglables. Les pré réglées s'utilisent de préférence avec un bon plan de masse (pavillon de toit ou malle arrière) et les réglables offrant une plage d'utilisation beaucoup plus large permettent de tirer parti de plans de masse moins importants (voir § **RÉGLAGE DU TOS** ci-contre).

- Pour une antenne à fixation par perçage, il est nécessaire d'avoir un excellent contact antenne/plan de masse; pour cela, gratter légèrement la tôle au niveau de la vis et de l'étoile de serrage.
- Lors du passage du câble coaxial, veiller à ne pas le pincer ou l'écraser (risque de rupture et/ou de court-circuit).
- Brancher l'antenne (**B**).

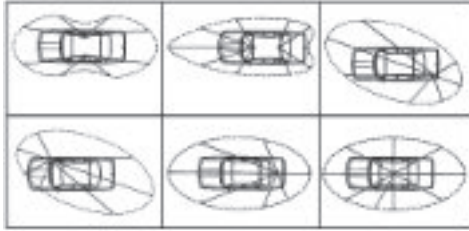

Lobe de Rayonnement

c) Antenne fixe

- Veiller à ce qu'elle soit dégagée au maximum. En cas de fixation sur un mât, il faudra éventuellement haubaner conformément aux normes en vigueur (se renseigner auprès d'un professionnel). Les antennes et accessoires PRESIDENT sont spécialement conçus pour un rendement optimal de chaque appareil.

3) CONNEXION DE L'ALIMENTATION

Votre PRESIDENT HENRY II est muni d'une protection contre les inversions de polarité. Néanmoins, avant tout branchement, vérifiez vos connexions.

Votre poste doit être alimenté par une source de courant continu de 12 ou 24 Volts (**A**). À l'heure actuelle, la plupart des voitures et des camions fonctionnent avec une mise à la masse négative. On peut s'en assurer en vérifiant que la borne (-) de la batterie soit bien connectée au bloc moteur ou au châssis. Dans le cas contraire, consultez votre revendeur.

- a) Assurez-vous que l'alimentation soit bien de 12 ou 24 Volts.
- b) Repérez les bornes (+) et (-) de la batterie (+ = rouge, - = noir). Dans le cas où il serait nécessaire de rallonger le cordon d'alimentation, utilisez un câble de section équivalente ou supérieure.

- c) Il est nécessaire de se connecter sur un (+) et un (-) permanents. Nous vous conseillons donc de brancher directement le cordon d'alimentation sur la batterie (le branchement sur le cordon de l'autoradio ou sur d'autres parties

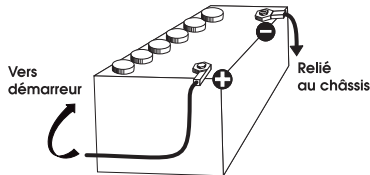

du circuit électrique pouvant dans certains cas favoriser la réception de signaux parasites).

- d) Branchez le fil rouge (+) à la borne positive de la batterie et le fil noir (-) à la borne négative de la batterie.
- e) Branchez le cordon d'alimentation au poste.

ATTENTION : Ne jamais remplacer le fusible d'origine par un modèle d'une valeur différente !

4) OPÉRATIONS DE BASE À EFFECTUER AVANT LA PREMIERE UTILISATION, SANS PASSER EN ÉMISSION (sans appuyer sur la pédale du microphone)

- a) Brancher le microphone.
- b) Vérifier le branchement de l'antenne.
- c) Mise en marche de l'appareil : tourner le bouton **VOL (1)** dans le sens des aiguilles d'une montre.
- d) Tourner le bouton du squelch **SQ (2)** au minimum, en position **M**.
- e) Régler volume à un niveau convenable.
- f) Amener le poste sur le canal 20 à l'aide des touches ▲/▼ (4) de l'appareil.

5) RÉGLAGE DU TOS (Taux d'ondes stationnaires)

ATTENTION : Opération à effectuer impérativement lors de la première utilisation de l'appareil ou lors d'un changement d'antenne. Ce réglage doit être fait dans un endroit dégagé, à l'air libre.

*** Réglage avec TOS-mètre externe (type TOS-1 PRESIDENT)**

a) Branchement du Tos-mètre :

- Brancher le Tos-mètre entre le poste et l'antenne, le plus près possible du poste (utilisez pour cela un câble de 40 cm maximum type CA-2C PRESIDENT).

b) Réglage du Tos :

- Amener le poste sur le canal 20 en AM.
- Positionner le commutateur du Tos-mètre en position **FWD** (calibrage).
- Appuyer sur la pédale **PTT (10)** pour passer en émission.
- Amener l'aiguille sur l'index ▼ à l'aide du bouton de calibrage.
- Basculer le commutateur en position **REF** (lecture de la valeur du TOS). La valeur lue sur le vu-mètre doit être très proche de 1. Dans le cas contraire, rajuster votre antenne jusqu'à obtention d'une valeur aussi proche que possible de 1 (une valeur de TOS comprise entre 1 et 1,8 est acceptable).
- Il est nécessaire de recalibrer le Tos-mètre, entre chaque opération de réglage de l'antenne.

Remarque : Afin d'éviter les pertes et atténuations dans les câbles de connexion entre la radio et ses accessoires, PRESIDENT recommande une longueur de câble inférieure à 3 m.

Maintenant, votre poste est prêt à fonctionner.

B) UTILISATION

1) MARCHE/ARRÊT ~ VOLUME

Pour *allumer* votre poste : tourner le bouton **VOL (1)** dans le sens des aiguilles d'une montre. Un bip sonore est émis si la fonction Bip de touches est activée (voir § **BIP DE TOUCHES** page 9). Votre radio est allumée.

L'afficheur montre brièvement la bande de fréquence en cours (voir § **SÉLECTION DE LA BANDE DE FRÉQUENCES** page 9).

Pour *éteindre* votre poste : tourner le bouton **VOL (1)** dans le sens inverse des aiguilles d'une montre jusqu'au clic d'arrêt. Votre radio est éteinte.

Pour *augmenter* le volume sonore, tourner le bouton **VOL (1)** dans le sens des aiguilles d'une montre. Pour *diminuer* le volume, tourner le bouton dans le sens inverse des aiguilles d'une montre.

2) ASC (Automatic Squelch Control) ~ SQUELCH

Cette fonction permet de *supprimer* les bruits de fond indésirables en l'absence de communication. Le squelch ne joue ni sur le volume sonore ni sur la puissance d'émission, mais il permet d'améliorer considérablement le confort d'écoute.

a) ASC : SQUELCH À RÉGLAGE AUTOMATIQUE

Brevet mondial, exclusivité PRESIDENT

Tourner le bouton **SQ (2)** dans le sens contraire des aiguilles d'une montre en position **ASC**, apparaît sur l'afficheur. Aucun réglage manuel répétitif et optimisation permanente entre la sensibilité et le confort d'écoute lorsque l'**ASC** est actif. Cette fonction peut être désactivée par rotation du bouton dans le sens des aiguilles d'une montre. Dans ce cas le réglage du squelch redevient manuel. **ASC** disparaît de l'afficheur.

b) SQUELCH MANUEL

Tourner le bouton **SQ (2)** dans le sens des aiguilles d'une montre jusqu'au point exact où tout bruit de fond disparaît. C'est un réglage à effectuer avec précision, car mis en position maximum (dans le sens des aiguilles d'une montre), seuls les signaux les plus forts peuvent être perçus.

3) AFFICHEUR

Il permet de visualiser l'ensemble des fonctions. Le BARGRAPH visualise le niveau de réception et le niveau de puissance émise.

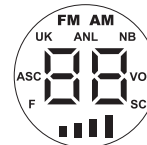

4) SÉLECTEUR DE CANAUX ~ SCAN

SÉLECTEUR DE CANAUX : touches ▲▼ sur l'appareil

Ces touches permettent d'effectuer une montée ou une descente des canaux. Un bip est émis à chaque changement de canal si la fonction Bip de touches est activée (voir **BIP DE TOUCHES** page 9).

SCAN (pression longue ▲▼)

Permet de *balayer* les canaux.

1. Appuyer longuement sur les touches ▲▼ simultanément pour activer le mode SCAN.

«SC» apparaît dans l'afficheur lorsque le SCAN est actif. Le balayage s'arrête dès qu'un canal est actif. En mode SCANNING, appuyer sur le bouton ▲▼ (4) pour changer la direction de balayage des canaux.

2. Appuyer sur PTT (10) pour désactiver le mode SCAN.

5) F ~ LOCK

F

Permet de définir/valider certaines fonctions. Cette touche utilisée seule n'a aucune utilité.

Voir VOX SET page 8.

Voir VOLUME ACCESSOIRE page 8.

Voir SÉLECTION DE LA BANDE DES FRÉQUENCES page 9.

VERROUILLAGE DU CLAVIER (LOCK) (pression longue)

Appuyez longuement sur la touche F (5) pour activer/désactiver la fonction VERROUILLAGE DU CLAVIER. «LC» s'affiche brièvement lorsque la fonction est active.

6) MODE ~ CANAUX PRIORITAIRES

MODE (AM/FM)

Appuyer sur la touche **MODE (6)** pour *sélectionner* le mode de modulation: AM, FM. Le mode sélectionné s'affiche sur l'écran.

Votre mode de modulation doit correspondre à celui de votre interlocuteur.

- **Modulation de Fréquence / FM** : Communication rapprochée sur terrain plat et dégagé.
- **Modulation d'Amplitude / AM** : Communication sur terrain avec reliefs et obstacles sur moyenne distance (mode le plus utilisé).

En configuration U uniquement : le bouton **MODE (6)** permet de *sélectionner* la bande de fréquence **ENG** ou **CEPT**. "UK" s'affiche lorsque la bande de fréquence **ENG** est sélectionnée. Lorsque la bande de fréquence **CEPT** est sélectionnée, "UK" disparaît de l'afficheur (*voir tableau page 42*).

CANAUX PRIORITAIRES (EMG) *(pression longue)*

Les canaux prioritaires seront automatiquement sélectionnés en appuyant sur la touche **MODE (6)**. Premier appui long : le canal prioritaire **1** est sélectionné. Deuxième appui long : le canal prioritaire **2** est sélectionné. Troisième appui long : retour au canal initial.

Les canaux prioritaires sont à voir page 42.

7) VOX ~ VOX SET

La fonction **VOX** permet de *transmettre* en parlant dans le microphone d'origine (ou dans le microphone vox optionnel) sans appuyer sur la pédale **PTT (10)**.

Appuyer sur la touche **VOX (7)** afin d'*activer* la fonction **VOX**. «**VOX**» s'affiche. Appuyer à nouveau sur la touche **VOX (7)** pour *désactiver* la fonction **VOX**. «**VOX**» disparaît de l'afficheur.

VOX SET *(Combinaison 5+7)*

1. Appuyer brièvement sur la touche **F (5)** puis appuyer longuement sur la touche **VOX (7)** pour entrer dans le mode **AJUSTEMENT DU VOX**. «**VOX**» clignote, le paramètre actif ainsi que sa valeur apparaissent dans l'afficheur. Trois paramètres permettent d'ajuster le **VOX** : La Sensibilité : **L** / l'Anti-Vox : **R** / la Temporisation : **t**.
2. Utiliser les touches **▲/▼ (4)** en façade pour modifier la valeur du paramètre affiché, puis appuyer la pédale **PTT (10)** pour valider et afficher le paramètre suivant.
3. Une fois tous les ajustements effectués, appuyer sur la Pédale **PTT (10)** pour valider et sortir. Un long bip est émis pour confirmer le succès de l'opération.
4. Si aucune touche n'est pressée durant 10 secondes, le poste sort automatiquement du mode **AJUSTEMENT DU VOX** sans enregistrer.

- **Sensibilité L** : permet de régler la sensibilité du microphone (original ou vox optionnel) pour une qualité de transmission optimum. Niveau réglable de **L** / (niveau haut) à **L9** (niveau bas). Valeur par défaut : **L5**.
- **Anti-Vox R** : permet d'empêcher l'émission générée par les bruits ambiants. Niveau réglable : **RF** (émet en fonction du niveau du squelch) et de **R0** (sans anti-vox) à **R9** (niveau bas). Valeur par défaut : **RF**.
- **Temporisation t** : permet d'éviter la coupure «brutale» de la transmission en rajoutant une temporisation à la fin de la parole. Niveau réglable de **t** / (délai court) à **t9** (délai long). Valeur par défaut : **t** /.

L'AJUSTEMENT DU VOX n'active pas automatiquement la fonction VOX.

8) ANL/NB ~ VOLUME ACCESSOIRE

ANL/NB

Appuyez brièvement sur la touche ANL/NB (8) pour changer de filtre dans cet ordre:



Le filtre activé s'affiche à l'écran.

ANL - Automatic Noise Limiter: Ce filtre permet de réduire les bruits de fond et certaines interférences de réception.

NB - Noise Blanker: Ce filtre permet de réduire le bruit de fond et certaines interférences de réception.

Le filtre ANL ne fonctionne qu'en mode AM.

VOLUME ACCESSOIRE *(Combinaison 5+8)*

Cette fonction permet de contrôler le volume de l'appareil et d'un accessoire branché sur la prise 6 broches.

Appuyer brièvement sur la touche **F (5)** puis appuyer longuement sur la touche **ANL/NB (8)** pour modifier la valeur.

[] ou la valeur enregistrée clignote.

Utiliser les touches **▲/▼ (4)** de l'appareil pour changer la valeur.

Appuyez sur la pédale du **PTT (10)** pour valider la valeur choisie

[] - le bouton **VOL (1)** affecte le volume du haut parleur interne.

[!] - le bouton **VOL (1)** affecte le volume de l'accessoire.

[2] - le bouton **VOL (1)** affecte le volume du haut parleur interne et de l'accessoire.

La valeur par défaut est []

9) PRISE microphone 6 BROCHES

Elle se situe en façade de votre appareil et facilite ainsi son intégration dans le tableau de bord de votre véhicule.

Voir schéma câblage page 41.

10) PÉDALE D'ÉMISSION PTT (Push To Talk)

Bouton d'émission, appuyer pour *parler*, **TX** s'affiche. Relâcher pour *recevoir* un message, **TX** disparaît de l'afficheur.

A) ALIMENTATION (13,2 / 26,4 V)

B) PRISE D'ANTENNE (SO-239)

C) PRISE POUR HAUT-PARLEUR EXTERNE OPTIONNEL (8 Ω, Ø 3,5 mm)

C) FONCTION À L'ALLUMAGE DU POSTE

1) BIP DE TOUCHES (▲)

Certaines opérations comme le changement de canal, l'appui sur les touches, etc. sont confirmées par un bip.

Ce bip peut être activé ou désactivé de la manière suivante :

Allumer l'appareil en maintenant la touche ▲ en façade.

b indique que le bip est activé.

bF indique que le bip est désactivé.

2) ROGER BEEP (▼)

Le Roger Beep émet un bref signal lorsqu'on relâche la pédale PTT (10) du microphone pour indiquer la fin de l'émission à son correspondant. Historiquement, la Radio Amateur étant un mode de communication «simplex», c'est-à-dire qu'il n'est pas possible de parler et d'écouter en même temps (comme c'est le cas pour le téléphone par exemple), il était d'usage de dire «Roger» une fois que l'on avait fini de parler afin de prévenir son correspondant qu'il pouvait parler à son tour. Le mot «Roger» a été remplacé par un bip significatif, d'où son nom «Roger Beep».

Allumer l'appareil en maintenant appuyée la touche ▼ pour activer ou désactiver le ROGER BEEP.

3) SÉLECTION DE LA BANDE DE FRÉQUENCES (F (5))

(Configuration : EU ; PL ; d ; EC ; U ; In)

Les bandes de fréquences doivent être choisies selon le pays où vous utilisez votre appareil. N'utilisez en aucun cas une configuration différente. Certains pays nécessitent une licence d'utilisation. Voir tableau page 43.

1. Allumer l'appareil en maintenant appuyée la touche **F (5)**. La lettre correspondant à la configuration actuelle clignote.
2. Pour changer de configuration, utiliser les touches ▲/▼ (4) du poste.
3. Quand la configuration désirée est affichée, appuyer 1 seconde sur la touche **F (5)**. La lettre correspondant à la configuration s'affiche, un bip est émis.
4. À ce stade, confirmer la sélection en éteignant puis en allumant à nouveau l'appareil.

Voir les bandes de fréquences pages 38 à 40.

4) Activation/désactivation des boutons UP/DN du microphone (MODE (6))

Cette fonction active ou désactive les boutons ▲/▼ du microphone.

Lorsque la fonction est désactivée (OF), il devient impossible de changer de canal à l'aide des boutons ▲/▼ du microphone.

Remarque : cette fonction n'affecte que les touches ▲/▼ du microphone. Les autres commandes de l'appareil restent pleinement opérationnelles.

La valeur par défaut est ON (si l'utilisateur connecte un microphone avec les touches ▲/▼, elles fonctionneront).

Allumer l'appareil en maintenant enfoncée la touche MODE (6) pour activer ou désactiver les boutons UP/DN du microphone.

D) CARACTÉRISTIQUES TECHNIQUES

1) GÉNÉRALES

- Canaux	: 40
- Modes de modulation	: AM/FM
- Gamme de fréquence	: de 26.965 MHz à 27.405 MHz
- Impédance d'antenne	: 50 ohms
- Tension d'alimentation	: 13,2 / 26,4 V
- Dimensions (mm)	: 115 (L) x 105 (P) x 45 (H)
- Poids	: 0,420 kg
- Accessoires inclus	: 1 microphone Electret et son support, 1 berceau avec vis de fixation et cordon d'alimentation avec fusible

2) ÉMISSION

- Tolérance de fréquence : ± 300 Hz
- Puissance porteuse : 4 W
- Émissions parasites : $< \text{à } 4 \text{ nW } (-54 \text{ dBm})$
- Réponse en fréquence : 300 Hz à 3 kHz
- Puissance émise dans le canal adj. : $< \text{à } 20 \mu\text{W}$
- Sensibilité du microphone : 3,0 mV
- Consommation (max.) : $< 2 \text{ A } (13,2) / < 1 \text{ A } (26,4 \text{ V})$
- Distorsion max. du signal modulé : 2 %

3) RÉCEPTION

- Sensibilité max à 20 dB sinad : 0,5 μV -113 dBm (AM)
0,35 μV -116 dBm (FM)
- Réponse en fréquence : 300 Hz à 3 kHz en AM/FM
- Sélectivité du canal adj. : 60 dB
- Puissance audio max. : 3 W
- Sensibilité du squelch : min. : 0,2 μV - 120 dBm
max. : 1 mV - 47 dBm
- Taux de réj. fréq. image : 60 dB
- Taux de réjection fréquence intermédiaire : 70 dB
- Consommation (max.) : 200 ~ 500 mA (13,2) / 140 ~ 300 mA (26,4 V)

E) GUIDE DE DÉPANNAGE**1) VOTRE POSTE N'ÉMET PAS OU VOTRE ÉMISSION EST DE MAUVAISE QUALITÉ****Vérifiez que :**

- L'antenne soit correctement branchée et que le TOS soit bien réglé.
- Le microphone soit bien branché.
- Vous êtes bien sur le même type de modulation que votre interlocuteur.
- La configuration programmée soit la bonne (voir tableau page 42).

2) VOTRE POSTE NE REÇOIT PAS OU VOTRE RÉCEPTION EST DE MAUVAISE QUALITÉ**Vérifiez que :**

- Le niveau du squelch soit correctement réglé.
- Le bouton **VOL (1)** soit réglé à un niveau convenable.
- L'antenne soit correctement branchée et le TOS bien réglé.

- Vous êtes bien sur le même type de modulation que votre interlocuteur.
- La configuration programmée soit la bonne (voir tableau page 42).
- Consulter le menu **VOLUME ACCESSOIRE** page 8.

3) VOTRE POSTE NE S'ALLUME PAS**Vérifiez :**

- Votre alimentation.
- Qu'il n'y ait pas d'inversion des fils au niveau de votre branchement.
- L'état du fusible.

F) COMMENT ÉMETTRE OU RECEVOIR UN MESSAGE ?

Maintenant que vous avez lu la notice, assurez-vous que votre poste est en situation de fonctionner (antenne branchée).

Vous pouvez alors appuyer sur la pédale **PTT (10)** de votre micro, et lancer le message «Attention stations pour un essai TX» ce qui vous permet de vérifier la clarté et la puissance de votre signal et devra entraîner une réponse du type «Fort et clair la station».

Relâchez la pédale, et attendez une réponse. Dans le cas où vous utilisez un canal d'appel (19), et que la communication est établie avec votre interlocuteur, il est d'usage de choisir un autre canal disponible afin de ne pas encombrer le canal d'appel.

G) GLOSSAIRE**ALPHABET PHONÉTIQUE INTERNATIONAL**

A Alpha	H Hotel	O Oscar	V Victor
B Bravo	I India	P Papa	W Whiskey
C Charlie	J Juliet	Q Quebec	X X-ray
D Delta	K Kilo	R Romeo	Y Yankee
E Echo	L Lima	S Sierra	Z Zulu
F Foxtrot	M Mike	T Tango	
G Golf	N November	U Uniform	

LANGAGE TECHNIQUE

AM	: Amplitude Modulation (modulation d'amplitude)
BLU	: Bande latérale unique
BF	: Basse fréquence
CB	: Citizen Band (canaux banalisés)
CH	: Channel (canal)

CQ	: Appel général
CW	: Continuous waves (morse)
DX	: Liaison longue distance
DW	: Dual watch (double veille)
FM	: Frequency modulation (modulation de fréquence)
GMT	: Greenwich Meantime (heure méridien Greenwich)
GP	: Ground plane (antenne verticale)
HF	: High Frequency (haute fréquence)
LSB	: Low Side Band (bande latérale inférieure)
RX	: Receiver (récepteur)
SSB	: Single Side Band (Bande latérale unique)
SWR	: Standing Waves Ratio
SWL	: Short waves listening (écoute en ondes courtes)
SW	: Short waves (ondes courtes)
TOS	: Taux d'ondes stationnaires
TX	: Transceiver. Désigne un poste émetteur-récepteur CB. Indique aussi l'émission.
UHF	: Ultra-haute fréquence
USB	: Up Side Band (bande latérale supérieure)
VHF	: Very high Frequency (très haute fréquence)

LANGAGE CB

ALPHA LIMA	: Amplificateur linéaire
BAC	: Poste CB
BASE	: Station de base
BREAK	: Demande de s'intercaler, s'interrompre
CANNE À PÊCHE	: Antenne
CHEERIO BY	: Au revoir
CITY NUMBER	: Code postal
COPIER	: Écouter, capter, recevoir
FIXE MOBILE	: Station mobile arrêtée
FB	: Fine business (bon, excellent)
INFÉRIEURS	: Canaux en-dessous des 40 canaux autorisés (interdits en France)
MAYDAY	: Appel de détresse
MIKE	: Microphone
MOBILE	: Station mobile
NÉGATIF	: Non
OM	: Opérateur radio
SUCETTE	: Microphone
SUPÉRIEURS	: Canaux au-dessus des 40 canaux autorisés (interdits en France)

TANTE VICTORINE	: Télévision
TONTON	: Amplificateur de puissance
TPH	: Téléphone
TVI	: Interférences TV
VISU	: Se voir
VX	: Vieux copains
WHISKY	: Watts
WX	: Le temps
XYL	: L'épouse de l'opérateur
YL	: Opératrice radio
51	: Poignée de mains
73	: Amitiés
88	: Grosses bises
99	: Dégager la fréquence
144	: Polarisation horizontale, aller se coucher
318	: Pipi
600 ohms	: Le téléphone
813	: Gastro liquide (apéritif)

DÉCLARATION DE CONFORMITÉ EU SIMPLIFIÉE

Par la présente, Groupe President Electronics, déclare que l'équipement radio CB:

Marque : PRESIDENT

Type: TXPR166

Nom Commercial : HENRY II

Est conforme à la directive 2014/53/UE.

Le texte intégral de la déclaration de conformité de l'UE est disponible à l'adresse Internet suivante:

<https://president-electronics.com/DC/TXPR166>.

CONDITIONS GÉNÉRALES DE GARANTIE

Ce poste est garanti **2 ans** pièces et main d'œuvre dans son pays d'achat contre tout vice de fabrication reconnu par notre service technique. *Le Laboratoire SAV de PRESIDENT se réserve le droit de ne pas appliquer la garantie si une panne est provoquée par une antenne autre que celles distribuées par la marque PRESIDENT, si la dite antenne est à l'origine de la panne. Une extension de garantie de **3 ans** est proposée systématiquement pour l'achat et l'utilisation d'une antenne de la marque PRESIDENT, amenant la durée totale de la garantie à **5 ans**, et sur justificatif retourné sous 30 jours suivant l'achat au SAV de la Société Groupe President Electronics, ou toute filiale étrangère.

Il est recommandé de lire attentivement les conditions ci-après et de les respecter sous peine d'en perdre le bénéfice.

- Pour être valable, la garantie doit nous être retournée au plus tard 1 mois après l'achat.
- Détacher après l'avoir fait remplir la partie ci-contre et la retourner dûment complétée.
- Toute intervention effectuée dans le cadre de la garantie sera gratuite et les frais de réexpédition pris en charge par notre Société.
- Une preuve d'achat doit être jointe obligatoirement avec le poste à réparer.
- Les dates inscrites sur le bon de garantie et la preuve d'achat doivent concorder.
- Ne pas procéder à l'installation de votre appareil sans avoir lu ce manuel d'instructions.
- Aucune pièce détachée ne sera envoyée ni échangée par nos services au titre de la garantie.

La garantie est valable dans le pays d'achat.

Ne sont pas couverts :

- Les dommages causés par accident, choc ou emballage insuffisant.
- Les transistors de puissance, les micros, les lampes, les fusibles et les dommages causés par une mauvaise utilisation (antenne mal réglée, TOS trop important, inversion de polarité, mauvaises connexions, surtension, etc.)
- La garantie ne peut être prorogée par une immobilisation de l'appareil dans nos ateliers, ni par un changement d'un ou plusieurs composants ou pièces détachées.
- Les interventions ayant modifiées les caractéristiques d'agrément, les réparations ou modifications effectuées par des tiers non agréés par notre Société.

Si vous constatez des défauts de fonctionnement :

- Vérifier l'alimentation de votre appareil et la qualité du fusible.
- Contrôlez les différents branchements: jacks, prise d'antenne, prise du microphone...
- Assurez-vous que le niveau du squelch soit correctement réglé ; que la configuration programmée soit la bonne.
- En cas de non prise en charge au titre de la garantie, l'intervention et la réexpédition du matériel seront facturés.

- Cette partie doit être conservée même après la fin de la garantie et si vous revendez votre poste, donnez la au nouveau propriétaire pour le suivi S.A.V.
- En cas de dysfonctionnement réel, mettez-vous d'abord en rapport avec votre revendeur qui décidera de la conduite à tenir.
- Dans le cas d'une intervention hors garantie, un devis sera établi avant toute réparation.

Vous venez de faire confiance à la qualité et à l'expérience de PRESIDENT et nous vous remercions. Pour que vous soyez pleinement satisfait de votre achat, nous vous conseillons de lire attentivement ce manuel. N'oubliez pas de nous retourner la partie droite de ce bon de garantie, c'est très important pour vous car cela permet d'identifier votre appareil lors de son passage éventuel dans nos ateliers.

La Direction Technique
et
Le Service Qualité



Date d'achat :

Type : Radio CB HENRY II

N° de série :



SANS LE CACHET DU DISTRIBUTEUR
LA GARANTIE SERA NULLE



¡ ATENCIÓN !

Antes de la utilización tengan cuidado de nunca emitir sin haber previamente conectado la antena (conector “B” situado en la parte trasera de su equipo), ajustada la ROE (Relación de Ondas Estacionarias)! Sino, se expone a dañar el amplificador de potencia, no cubierto por la garantía.

¡EQUIPO MULTI-NORMAS!

Ver la función “F” en la página y la tabla de Configuraciones en la página .

La garantía de este artículo sólo es válida en el país de compra.

Bienvenido al mundo de los emisores-receptores CB de última generación. Esta nueva gama de estaciones le permite acceder a la comunicación electrónica más competitiva. Gracias a la utilización de tecnología punta que garantiza una calidad sin precedentes, su PRESIDENT HENRY II representa un nuevo hito en la facilidad de uso y la solución por excelencia para el usuario más exigente de CB. Para sacar el máximo partido de todas sus posibilidades, le aconsejamos leer atentamente estas instrucciones de uso antes de instalar y utilizar su CB PRESIDENT HENRY II.

A) INSTALACIÓN

1) ELEGIR EL EMPLAZAMIENTO Y MONTAJE DEL PUESTO MÓVIL

- Escoja el emplazamiento más apropiado para una utilización simple y práctica de su estación móvil.
 - Procure que no moleste ni al conductor ni a los pasajeros del vehículo.
 - Prevea el paso y la protección de los diferentes cables, (alimentación, antena, accesorios) con el fin de que en ningún caso perturben la conducción del vehículo.
 - Utilice para el montaje el soporte (1) entregado con el aparato, fíjelo sólidamente con ayuda de los tornillos auto-roscentes (2) proporcionados (diámetro de agujero de 3,2 mm). Tenga cuidado de no dañar el sistema eléctrico del vehículo en el momento del taladro del salpicadero.
 - En el momento del montaje, no se olvide de insertar las arandelas de caucho (3) entre la estación y su soporte. Éstas tienen, en efecto, un papel "amortiguador" y permiten una orientación y presión suaves de la estación.
 - Escoja un emplazamiento para el soporte del micro y prevea el paso de su cable.
- **NOTA:** Su estación móvil que posee una toma de micro en la parte frontal puede

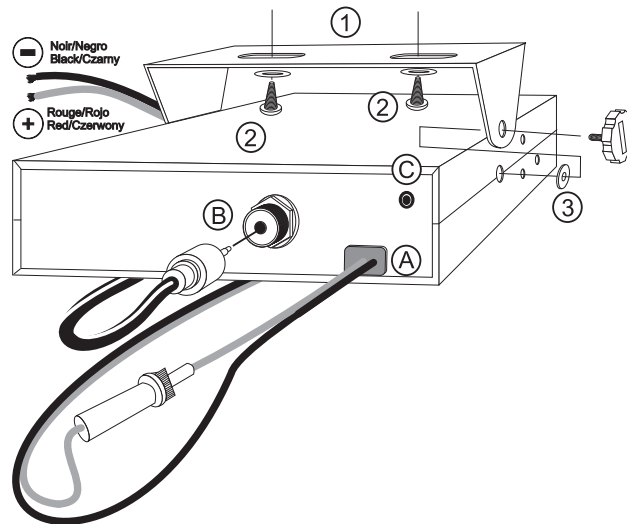
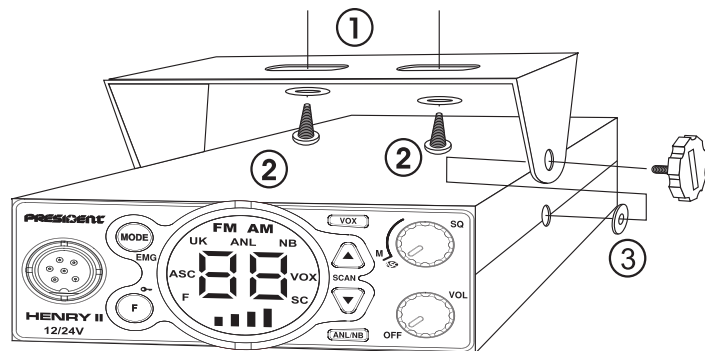

ser empotrada en el cuadro de mandos. En ese caso, se recomienda añadirle un altavoz externo para una mejor escucha de las comunicaciones (conector EXT.SP situado en la cara posterior del aparato: C). Infórmese con su vendedor más próximo para el montaje en su aparato.

2) INSTALACIÓN DE LA ANTENA

a) Elección de la antena

- En CB, cuanto más grande es una antena, mejor es su rendimiento. Su Centro de Asesoramiento sabrá orientarle en su elección.

b) Antena móvil

- Hay que instalarla en un lugar del vehículo donde haya un máximo de superficie metálica (plano de masa), alejándose de los montantes del parabrisas y de la luneta trasera.
- En caso de que se haya instalado una antena de radio-teléfono, la antena CB debe estar por encima de ésta.
- Existen 2 tipos de antenas: las preajustadas y las regulables.

- Las preajustadas se utilizan preferentemente con un buen plano de masa (en el techo o en el maletero).
- Las regulables ofrecen un campo de uso mucho más ancho y permiten sacar partido de planos de masa menos importantes (véase § **AJUSTE DE LA ROE abajo**).
- Para una antena de fijación por taladro, es necesario tener un contacto excelente entre la antena y el plano de masa; para ello, rasque ligeramente la chapa al nivel del tornillo y de la estrella de presión.
- En el momento del paso del cable coaxial, tenga cuidado de no pellizcarlo ni aplastarlo (riesgo de rotura o cortocircuito).
- Conecte la antena (**B**).

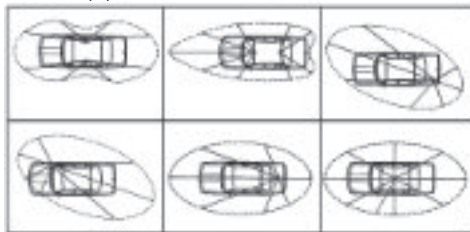

Lóbulo de radiación

c) Antena fija

- Procure abrirla al máximo. En caso de fijación sobre un poste, habrá que sostenerla eventualmente conforme a las normas vigentes (infórmese con un profesional). Las antenas y los accesorios PRESIDENT han sido especialmente concebidos para un rendimiento óptimo de todos los aparatos de la gama.

3) CONEXIÓN DEL ALIMENTADOR

Su PRESIDENT HENRY II está provista de una protección contra las inversiones de polaridad.

Vuestra emisora debe estar alimentada por una fuente de corriente continua de 12 o 24 voltios (**A**). En este momento, la mayor parte de los coches y camiones funcionan con una toma de tierra negativa, se puede asegurar verificando que el terminal (-) de la batería esté bien conectado al bloque del motor o bastidor. En el caso contrario, consulte con su suministrador.

Todas las operaciones de conexión siguientes, deben efectuarse con el cable de alimentación no conectado a la emisora:

- Asegúrense que el alimentador sea de 12 o 24 Voltios.
- Identifique los polos (+) y (-) de la batería (+ = rojo, - = negro). En el caso que sea necesario alargar el cable de alimentación utilice un cable de sección equivalente o superior.

- Es necesario conectar sobre un (+) y (-) permanentes. Les aconsejamos enchufar directamente el cable de alimentación en la batería (el enchufe sobre el cable del auto-radio o sobre otras partes del circuito electrónico podrán en ciertos casos favorecer la recepción de las señales parásitas).

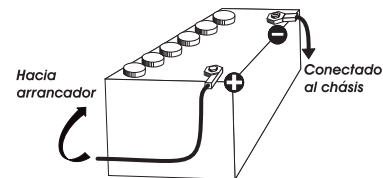

- Conecten el hilo rojo (+) al borne positivo de la batería y el hilo negro (-) al borne negativo de la batería.
- Conectar el cable de alimentación a la emisora.

ATENCIÓN: ¡No reemplace jamás el fusible de origen por un modelo de un valor diferente!

4) OPERACIONES DE BASE QUE HAY QUE EFECTUAR ANTES DE LA PRIMERA UTILIZACIÓN, SIN PASAR POR EMISIÓN (sin apretar la tecla del micro)

- Conecte el micro,
- Verifique la conexión de la antena,
- Puesta en marcha del aparato: gire el botón del volumen **VOL (1)** en el sentido de las agujas del reloj hasta oír un "clic",
- Gire el botón del squelch **SQ (2)** al mínimo, en la posición **M**,
- Ajuste el volumen (**1**) a un nivel conveniente,
- Dirija la estación al canal 20 con ayuda de los botones **▲/▼ (4)** del dispositivo.

5) AJUSTE DE LA ROE (Relación de Ondas Estacionarias)

ATENCIÓN: Esta operación debe efectuarse necesariamente en el momento de la primera utilización del aparato o en el momento de un cambio de antena. Este ajuste debe realizarse en un lugar abierto, al aire libre.

- * **Ajustes con el medidor de ROE externo (tipo TOS-1 PRESIDENT):**
- a) **Empalme del medidor de ROE**
 - Conecte el medidor de ROE entre la estación y la antena, lo más cerca posible de la estación (utilice para ello un cable de 40 cm máximo tipo CA-2C PRESIDENT).
- b) **Ajuste de la ROE**
 - Posicione la estación hacia el canal 20 en AM.
 - Sitúe el conmutador del medidor de ROE en posición **FWD** (calibración).
 - Apriete la palanca **PTT (10)** del micro para pasar a emisión.

- Dirija la aguja al índice ▼ con ayuda del botón de calibración.
- Ponga el conmutador en posición **REF** (lectura del valor de la ROE). El valor leído en el indicador debe estar muy cerca de 1. En caso contrario, reajuste su antena hasta obtener un valor lo más cerca posible a 1 (puede aceptarse un valor de la ROE comprendido entre 1 y 1,8).
- Es necesario recalibrar el medidor de ROE entre cada operación de ajuste de la antena.

Observación: Con el fin de evitar las pérdidas y las atenuaciones en los cables de conexión entre la radio y sus accesorios, PRESIDENT recomienda una longitud de cable inferior a 3 m.

Ahora, su estación está preparada para funcionar.

B) UTILIZACIÓN

1) ENCENDIDO/APAGADO ~ VOLUMEN

Para *encender* la emisora: gire el botón **VOL (1)** hacia la derecha. Suena un beep si la función Bip está activada (véase **BEEP DE LAS TECLAS** página 18). Su radio está encendida “on”.

La pantalla muestra brevemente la banda de frecuencias (véase el § **SELECCIÓN DE LA BANDA DE FRECUENCIAS** página 42).

Para *apagar* el equipo: gire el botón **VOL (1)** hacia la izquierda hasta que escuche un clic. Su radio está apagada “off”.

Para *aumentar* el volumen, gire el mando **VOL (1)** hacia la derecha. Para *disminuir* el volumen, gire el mando en sentido antihorario.

2) ASC (Automatic Squelch Control) ~ SQUELCH

Esta función permite *suprimir* los ruidos de fondo indeseables en ausencia de comunicación.

El squelch no actúa ni sobre el volumen sonoro ni sobre la potencia de emisión, pero permite mejorar considerablemente la comodidad de escucha.

a) ASC : SQUELCH CON AJUSTE AUTOMÁTICO

Patente mundial, exclusiva de PRESIDENT

Gire el botón del squelch **SQ (2)** en el sentido contrario a las agujas del reloj en la posición **ASC**. **ASC** aparece en el display. Evita el ajuste manual repetitivo y permite la optimización permanente entre la sensibilidad y la comodidad de escucha. Esta función puede desactivarse por rotación del botón en el sentido de las agujas del reloj. En ese caso, el ajuste del squelch vuelve a ser manual. **ASC** desaparece del display.

b) SQUELCH MANUAL

Gire el botón del squelch **SQ (2)** en el sentido de las agujas del reloj hasta el punto exacto en que desaparezca cualquier ruido de fondo. Este ajuste debe efectuarse con precisión, porque, en posición máxima en el sentido de las agujas del reloj, sólo las señales más fuertes pueden ser percibidas.

3) PANTALLA LCD

Se permite visualizar todas las funciones. GRÁFICO DE BARRAS muestra el nivel de recepción y el nivel de potencia transmitida.

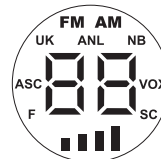

4) SELECTOR DE CANALES ~ SCAN

SELECTOR DE CANALES: Botones ▲/▼ en el dispositivo

Estas teclas le permiten subir o bajar canales. Se emite un beep cada vez que cambia de canal si la función BEEP está activada (véase **BEEP DE LAS TECLAS** página 18)

SCAN (presión prolongada ▲/▼)

Permite *buscar* canales.

1. Mantenga pulsadas simultáneamente las teclas ▲/▼ para activar el modo SCAN. Cuando la función SCAN está activada, aparece «SC» en la pantalla. La exploración se detiene en cuanto se activa un canal. En el modo SCANNING, pulse el botón ▲/▼ (4) para cambiar la dirección de exploración del canal.
2. Pulse el pedal PTT (10) para desactivar el modo SCAN. «SC» desaparece de la pantalla.

5) F ~ LOCK

F

Le permite definir/validar ciertas funciones. Esta tecla por sí sola no sirve de nada.

Véase el AJUSTE DEL VOX, página 17.

Véase el VOLUMEN DE ACCESORIOS, página 17.

Véase el SELECCIÓN DE LA BANDA DE FRECUENCIAS, página 18.

LOCK (presión prolongada)

Mantenga presionadas la tecla F (5) para activar/desactivar la función de BLOQUEO DEL TECLADO. Cuando la función está activa, “LC” aparece en la pantalla

6) MODO ~ CANALES DE EMERGENCIA

MODO (AM/FM)

Apriete la tecla **MODE (6)** para *seleccionar* el modo de modulación: AM o FM. El modo seleccionado se muestra en la pantalla LCD.

Su modo de modulación debe coincidir con el de su interlocutor.

- **Modulación de Amplitud/AM:** Comunicaciones sobre el terreno con relieves y obstáculos a media distancia (el modo más utilizado en España).
- **Modulación de Frecuencia/FM:** Comunicación cercana en terreno llano y libre.

Solo en configuración U: la tecla **MODO (6)** permite *seleccionar* la banda de frecuencia **ENGT** o **CEPT**. “**UK**” aparece en la pantalla cuando la banda de frecuencia **ENG** esta seleccionada. Cuando la banda de frecuencia **CEPT** esta seleccionada, “**UK**” desaparece de la pantalla (*Véase la tabla pagina página 42*).

CANALES DE EMERGENCIA (EMG) (presión prolongada)

Los canales de emergencia se seleccionarán automáticamente presionando la tecla **MODO (6)**. Primera presión: canal de emergencia **1** seleccionado. Segunda presión: canal de emergencia **2** seleccionado. Tercera presión: vuelve al canal inicial.

Los canales de emergencia son véase la página 42.

7) VOX ~ VOX SET

La función **VOX** permite *emitir* hablando en el micro de origen (o en el micro vox opcional) sin apretar la tecla **PTT (10)**.

Apriete la tecla **VOX (7)** para *activar* la función **VOX**. “**VOX**” aparece en la pantalla. Una nueva presión larga en la tecla **VOX (7)** *desactiva* la función. El icono “**VOX**” desaparece de la pantalla.

AJUSTE DEL VOX (Combinación 5+7)

1. Apriete brevemente el botón **F (5)** y, a continuación, pulse el botón **VOX (7)** durante un segundo para acceder al modo de **AJUSTE DEL VOX**. “**VOX**” parpadea y el parámetro activo y su valor aparecen en la pantalla. Hay tres parámetros para ajustar el **VOX**: Sensibilidad: **L** / Anti-Vox: **R** / Retardo: **E**.
2. Utilice los botones **▲/▼ (4)** del panel frontal para cambiar el valor del parámetro visualizado y, a continuación, apriete la tecla **PTT (10)** para confirmar y visualizar el siguiente parámetro.
3. Cuando todos los parámetros están ajustados, apriete la palanca **PTT (10)** para validar y salir. Un beep largo sonará para confirmar el éxito de la operación
4. Si no se presiona ninguna tecla durante 10 segundos, el equipo sale automáticamente del **AJUSTE DEL VOX** sin salvar.

- **Sensibilidad L** : ajusta la sensibilidad del micrófono (vox original o opcional) para una calidad de transmisión óptima. Nivel ajustable de **L 1** (nivel alto) a **L 9** (nivel bajo). Valor predeterminado: **L 5**.
- **Anti-Vox R** : evita la emisión generada por el ruido ambiental. Nivel ajustable: **RF** (emite según el nivel del squelch) y de **RD** (sin antivox) a **RG** (nivel bajo). Valor predeterminado: **RF**.
- **Temporización E** : para evitar el corte brusco de la transmisión añadiendo un retraso al final del discurso. Nivel ajustable de **E 1** (retardo corto) a **E 9** (retardo largo). Valor predeterminado: **E 1**.

El AJUSTE DEL VOX no activa automáticamente la función VOX.

8) ANL/NB ~ VOLUMEN DE ACCESORIOS

ANL/NB

Apriete brevemente la tecla ANL/NB (8) para activar/desactivar los filtros en este orden:

→ ANL → NB → ANL + NB → Off →

El filtro activado se muestra en la pantalla.

ANL - Limitador automático de ruido: este filtro reduce el ruido de fondo y ciertas interferencias de recepción.

NB - Noise Blanker: este filtro reduce el ruido de fondo y ciertas interferencias de recepción.

El filtro ANL solo funciona en el modo AM

VOLUMEN DE ACCESORIOS (Combinación 5+8)

Esta función controla el volumen del aparato y de un accesorio conectado a la toma de 6 pins.

Apriete brevemente el botón **F (5)** y, a continuación, el botón **ANL/NB (8)** para modificar el valor.

[] o el valor memorizado parpadea.

Utilice las teclas **▲/▼ (4)** del aparato para modificar el valor.

Apriete la tecla **PTT (10)** para confirmar el valor seleccionado.

[] - el botón **VOL (1)** afecta al volumen del altavoz interno.

[1] - el botón **VOL (1)** afecta al volumen del accesorio.

[2] - el botón **VOL (1)** afecta al volumen del altavoz interno y del accesorio.

El valor por defecto es []

8) TOMA de micrófono de 6 PINS

Se encuentra en la parte frontal del dispositivo, lo que facilita su integración en el salpicadero del vehículo.

Consulte el diagrama de cableado en la página 41.

9) TECLA DE EMISIÓN PTT (Push To Talk)

Tecla de emisión, apriete para *hablar*, la pantalla muestra **TX**. Suelte para *pasar* a recepción y recibir un mensaje, **TX** desaparece.

A) ALIMENTACIÓN (13,2 / 26,4 V)

B) TOMA DE ANTENA(SO-239)

C) TOMA ALTAVOZ PA EXTERIOR (8 Ω, Ø 3,5 mm)

C) FUNCIONES AL ENCENDER EL APARATO

1) BEEP DE LAS TECLAS (▲)

Ciertas operaciones como el cambio de canal, la pulsación de teclas, etc. se confirman mediante un beep.

Este sonido puede activarse o desactivarse del siguiente modo:

Encienda el aparato manteniendo pulsada la tecla ▲ del panel frontal.

b indica que la señal acústica está activada.

bF indica que la señal acústica está desactivada.

2) ROGER BEEP (▼)

El pitido «Roger» suena cuando se suelta el interruptor PTT (10) del micrófono para dejar hablar a tu interlocutor. Históricamente, dado que el transceptor funciona en modo de comunicación «simplex», no es posible hablar y escuchar al mismo tiempo (como ocurre con un teléfono). Una vez que alguien había terminado de hablar, decía «Roger» para indicar a su interlocutor que era su turno para hablar. La palabra «Roger» ha sido sustituida por un pitido característico. De ahí proviene el «pitido Roger».

Este pitido se puede activar o desactivar de la siguiente manera: encienda la unidad manteniendo pulsada la tecla ▼ del panel frontal.

3) SELECCIÓN DE LA BANDA DE FRECUENCIAS (F (5))

(Configuración: EU; PL; d; EC; U; In)

Deben escogerse las bandas de frecuencias según el país donde usted usa su dispositivo. En ningún caso debe utilizarse una configuración diferente al país de uso. En algunos países se necesita una licencia para su uso. Véase la tabla de la página 43.

1. Encienda el equipo presionando la tecla **F** (5). La letra que corresponde a la configuración parpadea.
2. Para cambiar de configuración, utilice los botones ▲▼ (4) del micrófono.
3. Cuando se elija la configuración, apriete 1 segundo la tecla **F** (5). La letra que corresponde a la configuración se muestran de forma continua, se emite un sonido.
4. En esta fase, confirme la selección apagando y luego encendiendo de nuevo el aparato.

Véanse las bandas de frecuencias página 38 a 40.

4) Activación/desactivación de los botones Arriba/Abajo del micrófono (MODO (6))

Esta función activa o desactiva los botones ▲▼ del micrófono.

Cuando la función está desactivada (OF), no es posible cambiar de canal utilizando los botones ▲▼ del micrófono.

Nota: Esta función afecta únicamente a las teclas ▲▼ del micrófono. Los demás controles del dispositivo siguen funcionando con normalidad.

El valor predeterminado es ON: si el usuario conecta un micrófono con teclas ▲▼, estas teclas funcionarán.

Encienda la unidad manteniendo pulsada la tecla MODO (6).

D) CARACTERÍSTICAS TÉCNICAS

1) GENERALES

- Canales	: 40
- Modos de modulación	: AM / FM
- Gama de frecuencias	: de 26,965 MHz a 27,405 MHz
- Impedancia de la antena	: 50 ohms
- Tensión de la alimentación	: 13,2 / 26,4 V
- Dimensiones (mm)	: 115 (L) x 105 (P) x 45 (H)
- Peso	: 0,420 kg
- Accesorios incluidos	: 1 micrófono Electret y su soporte, 1 soporte de montaje, tornillos, cable de alimentación con fusible.

2) EMISIÓN

- Tolerancia de Frecuencia	: ± 300 Hz
- Potencia portadora	: 4 W
- Emisiones parásitas	: < 4 nW (-54 dBm)
- Respuesta de Frecuencia	: 300 Hz a 3 KHz
- Potencia emisión en canal adj.	: < 20 µW
- Sensibilidad del micrófono	: 3,0 mV
- Consumo (máx)	: < 2 A (13,2) / < 1 A (26,4 V)
- Distorsión máx. señal modul.	: 2 %

3) RECEPCIÓN

- Sensibilidad máx. a 20dB sinad. : 0,5 μ V - 113 dBm (AM)
0,35 μ V - 116 dBm (FM)
- Respuesta en frecuencia : 300 Hz a 3 KHz
- Sensibilidad del canal adj. : 60 dB
- Potencia audio máx. : 3 W
- Sensibilidad silenciador (sq) : mín. 0,2 μ V - 120 dBm
máx. 1 mV - 47 dBm
- Tasa de rechazo frec. imagen : 60 dB
- Tasa de rechazo frec. inter. : 70 dB
- Consumo máx. : 200 ~ 500 mA (13,2) / 140 ~ 300 mA (26,4 V)

E) GUÍA DE PROBLEMAS

1) LA EMISORA NO EMITE O VUESTRA EMISIÓN ES DE MALA CALIDAD

Verifique que:

- La antena esté correctamente conectada y que la ROE esté bien ajustada.
- El micro esté bien conectado.
- Se está utilizando la misma modulación que su interlocutor.
- La configuración programada sea la correcta (véase la tabla de la página 42).

2) LA EMISORA NO RECIBE O VUESTRA RECEPCIÓN ES DE MALA CALIDAD

Verifique que:

- El nivel del squelch esté correctamente ajustado.
- El Volumen (1) esté ajustado a un nivel conveniente.
- La antena esté correctamente conectada y la ROE este bien ajustada.
- Se está utilizando la misma modulación que su interlocutor.
- La configuración programada sea la correcta (véase la tabla de la página 42).
- El volumen del accesorio (Consulte el menú **VOLUMEN DEL ACCESORIO** página 17).

3) LA EMISORA NO SE ILUMINA

- Verificar el alimentador.
- Verificar que no haya una inversión en los hilos al nivel de la acometida.
- Verificar el fusible.

F) ¿ COMO EMITIR O RECIBIR UN MENSAJE ?

Ahora que ha leído la nota de aviso, asegure que su emisora esté lista para funcionar (antena conectada).

Puede entonces apretar sobre la palanca **PTT** (10) de su micrófono, y lanzar el mensaje "atención estaciones, ensayo de emisora", lo que permite verificar la claridad y la potencia de su señal y debe provocar una contestación de tipo: "fuerte y claro la estación".

Suelte la palanca y espere una contestación. Si utiliza un canal de llamada (19), y la comunicación se establece, es preciso elegir otro canal disponible para no obstruir el canal de llamada.

G) LÉXICO

ALFABETO FONÉTICO INTERNACIONAL

A Alpha	H Hotel	O Oscar	V Victor
B Bravo	I India	P Papa	W Whiskey
C Charlie	J Juliet	Q Quebec	X X-ray
D Delta	K Kilo	R Romeo	Y Yankee
E Echo	L Lima	S Sierra	Z Zulu
F Foxtrot	M Mike	T Tango	
G Golf	N November	U Uniform	

TERMINOS DEL ARGOT CEBEISTA:

A.L.	: Amplificador lineal
ARMONICOS	: Hijos
AVE MARIA	: Amplitud de modulación
BARBAS	: Interferencias de canales próximos
BARRA MOVIL	: Estación de movimiento
BASE	: Estación fija
BIGOTADA	: Reunión de aficionados
BREAK	: Solicitar transmisión o entrada
BREAKER	: El que interrumpe
CAJA TONTA	: Televisión
CHICHARRA	: Amplificador lineal
CORTINERO	: Radioescucha
CRUCE DE ANTENAS	: Comunicación en CB
DOS METROS HORIZONTALES	: La cama
ENCENDER FILAMENTOS	: Encender el equipo de CB
ESPIRAS	: Edad
FOTOCOPIA	: Hermano/hermana
FRECUENCIA	: Megahertzios que corresponden al canal

KAS	: Euros expresadas generalmente en mil
LABORO	: Trabajo, ocupación
LADRILLO	: Emisora de 27 MHz
LINEA DE BAJA O LINEA DE 500	: Teléfono
MODULAR	: Hablar emitiendo
O.K.	: Conforme, de acuerdo
OKAPA	: Conforme
P.A.	: Megafonía
PASTILLA	: Micrófono
P.O. BOX	: Apartado de Correos
PRIMERISIMOS	: Padres
PUNTITO	: Lugar de reunión
PUNTOS VERDES	: Guardia Civil
E.	: Recibido
RX.	: Receptor
SAXO	: Marido, novia
SECRETARIA	: Amplificador lineal
TIA VINAGRE O TIA VIRGINIA	: Televisión
TRASMATA	: Radioescucha
TX	: Transmisor
VERTICAL	: Encontrarse en persona
VIA BAJA	: Teléfono
VITAMINARSE	: Comer, cenar
WISKIES	: Watios
ZAPATILLA	: Amplificador lineal
33	: Saludos amisosos
51	: Abrazos
55	: Mucho éxito
73	: Saludos
88	: Besos y cariños

CÓDIGO «Q»:

QRA	: Nombre de estación u operador
QRB	: Distancia aproximada en línea recta entre dos estaciones
QRG	: Frecuencia exacta
QRI	: Tonalidad de una emisión valorada de 1 a 3
QRK	: Legibilidad, comprensibilidad de una señal. En CB, Radio valorado de 1 a 5
QRL	:Estar ocupado, trabajando
QRM	: Interferencia, valorado de 1 a 5
QRO	: Aumentar la potencia del emisor

QRP	: Disminuir la potencia del emisor
QRT	: Cesar la emisión
QRV	: Estar preparado, dispuesto
QRX	: Cita para transmitir. En CB, «Manténgase a la Escucha»
QRY	: Turno para transmitir
QRZ	:Nombre de la estación que llama. En CB, «Quedar a la escucha»
QSA	: Fuerza de una señal. En CB Santiago. Valorado de 1 a 9
QSB	:Variaciones de la fuerza de señal. Desvanecimiento. Fading. Valorado de 1 a 5
QSL	: Acuse de recibo. Tarjeta confirmando comunicación
QSO	: Solicitar comunicación. En CB, además, comunicación directa entre dos o más estaciones
QSP	:Retransmisión a través de estación puente
QSY	:Pasarse a transmitir en otra frecuencia o canal
QTC	: Mensaje a transmitir
QTH	:Localización geográfica de la estación
QTR	:Hora exacta
QUT	:Localización geográfica de accidente o siniestro

NOTA: *El Código Q es la fusión de las dos definiciones, como pregunta y como respuesta, es una sola definición aceptada en CB.*

DECLARACIÓN DE CONFORMIDAD EU SIMPLIFICADA

Por este medio, Groupe President Electronics, declara que el equipo de radio CB:

Marca: PRESIDENT

Tipo: TXPR166

Nombre Comercial : HENRY II

Cumple con la Directiva 2014/53 / UE.

El texto completo de la declaración de conformidad de la UE está disponible en la siguiente dirección de Internet:

<https://president-electronics.com/DC/TXPR166>.

CONDICIONES GENERALES DE GARANTÍA

De acuerdo con la Ley 23/2003 de 10 de julio y el artículo 3 de la Directiva 1999/44CE del parlamento Europeo y del Consejo sobre las garantías de los bienes de consumo, la garantía incluye los siguientes derechos:

Reparación gratuita de los vicios o defectos de origen y los daños y perjuicios por ellos ocasionados. En el supuesto de que la reparación no fuese satisfactoria i el aparato no cumpla las condiciones de uso para el cual fue diseñado, el titular de la garantía tiene derecho a la substitución por otro de idénticas características o a la devolución del precio pagado.

Este aparato tiene una garantía de **3 años** de piezas y mano de obra. La garantía ampara la reparación totalmente gratuita de cualquier vicio o defecto de fabricación que sea reconocido por nuestro departamento técnico, en base a las condiciones siguientes, que aconsejamos leer detenidamente, para así, observándolas, poder disfrutar de su cobertura. *El laboratorio del SPV de President Electronics Ibérica S.A., se reserva el derecho de no aplicar la garantía, si una avería ha sido provocada por una antena no distribuida por la marca PRESIDENT. Una extensión de garantía de **2 años** se aplicará sistemáticamente, por la compra y utilización de una antena de la marca PRESIDENT, aumentando la garantía total a **5 años**, y cuando el justificante sea remitido al Servicio Postventa de PRESIDENT, dentro de los 30 días siguientes a la compra. La garantía es válida en el país de compra.

- Para un mejor servicio recorte la parte lateral de esta tarjeta y devuélvanosla debidamente cumplimentada hasta 30 días después de la fecha de compra.
- La prueba de compra, factura de venta, debe ser obligatoriamente adjunta al aparato cuando se envíe para su reparación.
- Las fechas inscritas en el resguardo de garantía y la prueba de compra deben concordar.
- No instale el aparato antes de leer el Manual de Instrucciones.
- Ninguna pieza de recambio será enviada, por nuestro departamento técnico, en base a la garantía.



Esta garantía no cubre:

- Los daños causados por accidentes o golpes motivados por envoltorios defectuosos al sernos remitido el aparato (utilice preferentemente el embalaje de origen y una protección suplementaria).
- Los daños que se produzcan por una manipulación indebida, golpes, antena mal ajustada, ROE (relación de ondas estacionarias) excesiva o demasiado grande (mayor que 2), inversión de polaridad de la tensión de alimentación, conexiones incorrectas, sobre tensiones, la tensión nominal de la alimentación no puede superar la de una batería de 12 o 24 V, etc.
- Las modificaciones de las Normas de Telecomunicaciones, las reparaciones y/o modificaciones efectuadas por terceros, sin la aprobación de nuestra empresa.

Si Ud. observa defectos de funcionamiento:

- Compruebe la alimentación de su aparato y el estado del fusible.
- Controle los enchufes de los distintos conectores; tomas de antena, micrófono y alimentación.

- Verifique la posición de los distintos mandos del aparato, ganancia de micro al máximo, squelch al mínimo, conmutador PA/RADIO, etc.
 - En el supuesto que la intervención no esté amparada por la garantía, se facturarán las piezas, la mano de obra y los gastos de envío.
 - Conserve este resguardo de su garantía, aunque ésta haya caducado. Si Ud. vende su aparato entregue el resguardo de su garantía al nuevo propietario a fin de facilitarle el Servicio Post Venta.
 - Consulte con su vendedor quien le aconsejará y se ocupará del seguimiento de su aparato, por intermedio nuestro si ha lugar.
 - Para toda intervención, fuera de garantía, cuyo importe se juzgue elevado en relación al valor del aparato, se hará un presupuesto previo por escrito para su eventual aceptación.
- Ud. ha confiado en la experiencia y calidad de PRESIDENT y se lo agradecemos. Para que quede totalmente satisfecho de su compra, aconsejamos leer atentamente este manual. No olvide de devolvernos la parte derecha de su bono de garantía; es muy importante para Ud., ya que permite una fácil identificación de su aparato durante una eventual intervención en nuestros servicios técnicos. Respecto al cuestionario, nuestro objetivo es conocerle mejor y así, contestando a sus aspiraciones, trabajar juntos para el porvenir de la RADIO.

La Dirección Técnica y el
Departamento de Calidad



Fecha de compra:

Tipo : Radio CB HENRY II

Nº de serie :



SIN SELLO DEL DISTRIBUIDOR LA GARANTÍA NO SERÁ VALIDA.

WARNING !

Before using, be careful never to transmit without first having connected the antenna (connection “B” situated on the back panel of the equipment) or without having set the SWR (Standing Wave Ratio)! Failure to do so may result in destruction of the power amplifier, which is not covered by the guarantee.

MULTI-NORMS TRANSCEIVER!

*See function “F” on page and the **Configuration table** on page .*

The warranty of this transceiver is valid only in the country of purchase.

Welcome to the world of the new generation of CB radios. The new **PRESIDENT** range gives you access to top performance transceiver equipment. With the use of up-to-date technology, which guarantees unprecedented quality, your **PRESIDENT HENRY II** is a new step in personal communication and is the surest choice for the most demanding of professional CB radio users. To ensure that you make the most of all its capacities, we advise you to read carefully this manual before installing and using your **PRESIDENT HENRY II**.

A) INSTALLATION

1) WHERE AND HOW TO MOUNT YOUR MOBILE CB RADIO

- a) You should choose a well ventilated place most appropriate setting from a simple and practical point of view.
 - b) Your CB radio should not interfere with the driver or the passengers.
 - c) Remember to provide for the passing and protection of different wires (e.g. power, antenna, accessory cabling) so that they do not in any way interfere with the driving of the vehicle.
 - d) To install your equipment, use the cradle (1) and the self-tapping screws (2) provided (drilling diameter 3.2 mm). Take care not to damage the vehicle's electrical system while drilling the dash board.
 - e) Do not forget to insert the rubber joints (3) between the CB and its support as these have a shock-absorbing effect which permits gentle orientation and tightening of the set.
 - f) Choose where to place the microphone support and remember that the microphone cord must stretch to the driver without interfering with the controls of the vehicle.
- **N.B.:** As the transceiver has a frontal microphone socket, it can be set into the

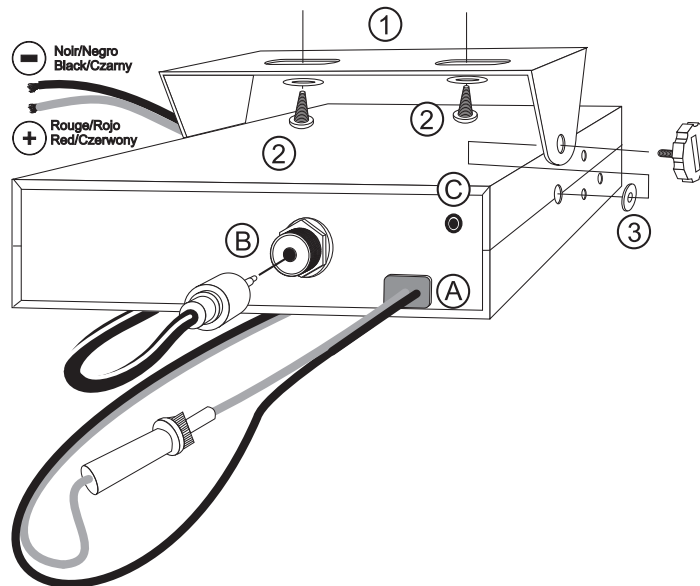
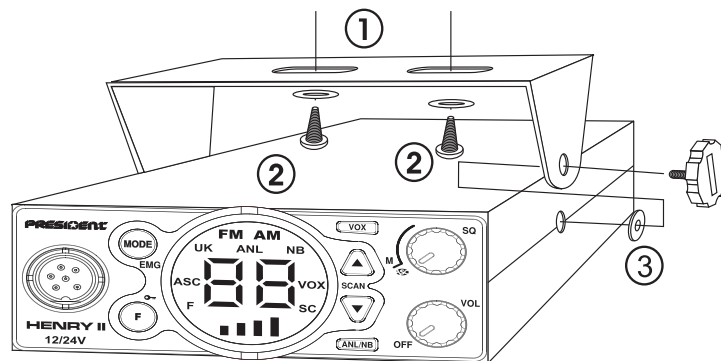

dash board. In this case, you will need to add an external loudspeaker to improve the sound quality of communications (connector EXT SP situated on the back panel: C). Ask your dealer for advice on mounting your CB radio.

2) ANTENNA INSTALLATION

a) Choosing your antenna

- For CB radios, the longer the antenna, the better its results. Your dealer will be able to help you with your choice of antenna.

b) Mobile antenna

- Must be fixed to the vehicle where there is a maximum of metallic surface (ground plane), away from windscreen mountings.
- If you already have a radio-telephone antenna installed, the transceiver antenna should be higher than this.
- There are two types of antenna: pre-regulated which should be used on a good

ground plane (e.g. car roof or lid of the boot), and adjustable which offer a much larger range and can be used on a smaller ground plane (see § **HOW TO ADJUST SWR**, below).

- For an antenna which must be fixed by drilling, you will need a good contact between the antenna and the ground plane. To obtain this, you should lightly scratch the surface where the screw and tightening star are to be placed.
- Be careful not to pinch or flatten the coaxial cable (as this runs the risk of break down and/or short-circuiting).
- Connect the antenna (B).

c) Fixed antenna

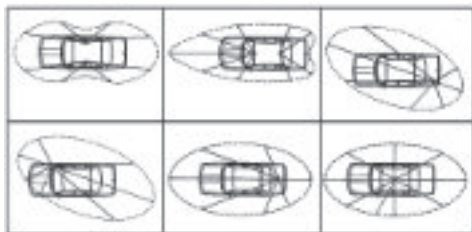

OUTPUT RADIUS PATTERN

- A fixed antenna should be installed in as clear space as possible. If it is fixed to a mast, it will perhaps be necessary to stay it, according to the laws in force (you should seek professional advice). All PRESIDENT antennas and accessories are designed to give maximum efficiency to each CB radio within the range.

3) POWER CONNECTION

Your PRESIDENT HENRY II is protected against an inversion of polarities. However, before switching it on, you are advised to check all the connections. Your equipment must be supplied with a continued current of 12 or 24 volts (A). Today, most cars and lorries are negative earth. You can check this by making sure that the negative terminal of the battery is connected either to the engine block or to the chassis. If this is not the case, you should consult your dealer.

- a) Check that the battery is of 12 or 24 volts.
- b) Locate the positive and negative terminals of the battery (+ is red and - is black). Should it be necessary to lengthen the power cable, you should use the same or a superior type of cable.
- c) It is necessary to connect your CB to a permanent (+) and (-). We advise you to connect the power cable directly to the battery (as the connection of the CB cable to the wiring of the car-radio or other parts of the electrical circuit may, in some

cases, increase the likelihood of interference).

- d) Connect the red wire (+) to the positive terminal of the battery and the black (-) wire to the negative terminal of the battery.
- e) Connect the power cable to your CB radio.

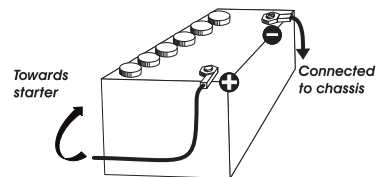

WARNING: Never replace the original fuse by one of a different value.

4) BASIC OPERATIONS TO BE CARRIED OUT BEFORE USING YOUR SET FOR THE FIRST TIME (without transmitting and without using the “push-to-talk” switch on the microphone)

- a) Connect the microphone.
- b) Check the antenna connections.
- c) Turn the set on by turning the **VOL** knob (1) clockwise.
- d) Turn the squelch **SQ** knob (2) to minimum *M*.
- e) Adjust the volume to a comfortable level.
- f) Go to channel 20 by using the ▲▼ keys (4) on the transceiver.

5) HOW TO ADJUST SWR (Standing Wave Ratio)

Warning: This must be carried out when you use your radio for the first time and whenever you re-position your antenna. This adjustment must be carried out in an obstacle-free area.

*** Adjustment with external SWR-meter (e.g. TOS-1 PRESIDENT)**

a) To connect the SWR meter :

- Connect the SWR meter between the CB radio and the antenna as close as possible to the CB (use a maximum of 40 cm cable, type President CA 2C).

b) To adjust the SWR meter:

- Set the CB on channel 20 in AM.
- Put the switch on the SWR-meter to position **FWD** (calibration).
- Press the **PTT** “push-to-talk” switch (7) on the microphone to transmit.
- Bring the index needle to ▼ by using the calibration key.
- Change the switch to position **REF** (reading of the SWR level). The reading on the Meter should be as near as possible to 1. If this is not the case, readjust your antenna to obtain a reading as close as possible to 1. (A SWR reading between 1 and 1.8 is acceptable).
- It will be necessary to recalibrate the SWR meter after each adjustment of the antenna.

WARNING: In order to avoid any losses and attenuations in cables used for connection between the radio and its accessories, PRESIDENT recommends to use a cable with a length inferior to 3 m.

Your transceiver is now ready for use.

B) HOW TO USE YOUR TRANSCEIVER

1) ON/OFF ~ VOLUME

Turn on : turn **VOL** knob (1) clockwise. The radio emits a beep if the key beep is activated (see **KEY BEEP** page 27). The radio is “on”.

Display briefly shows the frequency band (see **FREQUENCY BAND SELECTION** page 27).

Turn Off : turn **VOL** knob (1) counterclockwise until radio emits click sound. Your radio is “off”.

Volume Adjustment: rotate **VOL** knob (1) clockwise to *increase* the volume. Turn the same knob counterclockwise to *reduce* the sound level.

2) ASC (Automatic Squelch Control) ~ SQUELCH

Suppresses undesirable background noises when there is no communication. Squelch does not affect neither sound nor transmission power, but allows a considerable improvement in listening comfort.

a) ASC: AUTOMATIC SQUELCH CONTROL

Worldwide patent, a PRESIDENT exclusivity.

Turn the **SQ** knob (2) anti-clockwise into **ASC** position. **ASC** appears on display. No repetitive manual adjustment and a permanent improvement between the sensitivity and the listening comfort when **ASC** is active. This function can be disconnected by turning the switch clockwise. In this case the squelch adjustment becomes manual again. **ASC** disappears from display.

b) MANUAL SQUELCH

Turn the **SQ** knob (2) clockwise to the exact point where all background noise disappears. This adjustment should be done with precision as, if set to maximum (fully clockwise), only the strongest signals will be received.

3) Display

It allows you to visualize all the functions. The BARGRAPH displays the reception level and the transmitted power level.

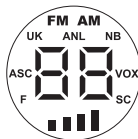

4) CHANNEL SELECTOR ~ SCAN

CHANNEL SELECTOR: keys ▲▼ on the unit

These keys allow you to move up or down the channels. A beep sound is emitted each time the channel is changed if the key beep is activate (see **KEY BEEP** page 27).

SCAN (long press ▲▼)

Scans channels.

1. Press and hold the ▲▼ keys simultaneously to activate SCAN mode.

SC appears on display to indicate that the function is active. The scanning stops as soon as there is a busy channel. Use the ▲▼ keys (4) on the unit to change the scan direction.

2. Press PTT to deactivate SCAN mode.

5) F ~ LOCK

F

Allows to set/validate functions. This key pressed alone don't have any use.

See § VOX ADJUSTMENT page 26.

See § VOLUME ACCESSORY page 26.

See § FREQUENCY BAND SELECTION page 27.

LOCK (long press)

Long press the F (5) key to activate/deactivate the KEY LOCK function. In LOCK mode, the display shows “L” (triple flashing) when a locked key is pressed.

6) MODE ~ EMG

MODE (AM/FM)

Press the **MODE** (6) key to *select* the modulation mode: AM, FM. The selected mode appears on display. Your modulation mode has to correspond to the one of your correspondent.

- **Frequency Modulation / FM:** for nearby communications on a flat open field.
- **Amplitude Modulation / AM:** communication on a field with relief and obstacles at middle distance (the most used).

In U configuration only: a short press on the **MODE** (6) key *alternates* between the **ENG** or **CEPT** frequency bands. “**UK**” is displayed when the **ENG** frequency band is selected. “**UK**” disappears from display when the **CEPT** frequency band is selected (see table on page 42).

PRIORITY CHANNELS EMG (long press)

The priority channels will be automatically selected by pressing the **MODE** (6) key. First press : emergency channel 1 is activated. Second press: emergency channel 2 is activated. Third press: return to the current channel.

The emergency channels are see page 42.

7) VOX ~ VOX ADJUSTMENT

VOX

The **VOX** function allows *transmitting* by speaking into the original microphone (or in the optional vox microphone) without pressing the **PTT** switch (7).

Long press the **VOX** (7) key in order to *activate* the **VOX** function. “**VOX**” appears on the display. Long press again the **VOX** (7) key to *disable* the function. “**VOX**” disappears.

VOX ADJUSTMENT (Combination 5+7)

1. Press the **F** (5) key once briefly, then long press the **VOX** (7) key to enter **VOX ADJUSTMENT** mode. “**VOX**” flashes, and the active parameter and its value appear in the display. Three parameters are used to adjust **VOX**: Sensitivity: \bar{L} / Anti-Vox: \bar{R} / Delay: \bar{t} .
 2. Use the $\blacktriangle/\blacktriangledown$ keys (4) on the unit to *modify* the current parameter then, press the **PTT** switch (10) to *confirm* and *select* next parameter.
 3. When all adjustments are done, press **PTT** switch (10) to *store* and *exit*. A long beep sounds to *confirm* the success of the operation.
 4. If no key is pressed for 10 seconds, the unit automatically *exits* the function **VOX ADJUSTMENT** without *save*.
- **Sensitivity \bar{L}** : allows the adjustment of the microphone (original one or optional vox) for an optimum transmission quality. Adjustable level from $\bar{L} \bar{1}$ (high level) to $\bar{L} \bar{9}$ (low level). Default value: $\bar{L} \bar{5}$.
 - **Anti-Vox \bar{R}** : allows disabling the transmission generated by the surrounding noise. The level is adjustable. $\bar{R} \bar{F}$ (according to the squelch level) and from $\bar{R} \bar{0}$ (without anti-vox) to $\bar{R} \bar{9}$ (low level). Default value: $\bar{R} \bar{F}$.
 - **Delay time \bar{t}** : allows avoiding the sudden cut of the transmission by adding a delay at the end of speaking. The level is adjustable from $\bar{t} \bar{1}$ (short delay) to $\bar{t} \bar{9}$ (long delay). Default value: $\bar{t} \bar{1}$.

VOX ADJUSTMENT doesn't activate the **VOX** function automatically.

8) ANL/NB ~ VOLUME ACCESSORY

ANL/NB

The ANL filter is enable only in AM mode.

Short press the ANL/NB key (8) to activate/deactivate the filters in this order:



The activated filter is shown on the display.

ANL - Automatic Noise Limiter / NB - Noise Blanker: These filters allows the reduction of background noises and some reception interferences.

VOLUME ACCESSORY (Combination 5+8)

This function allows you to control the volume of the unit and of an accessory connected to the 6-pin plug.

Briefly press the **F** key (5) and then the **MODE** key (6) to modify the value.

$\bar{0}$ or stored value flashes.

Use the $\blacktriangle/\blacktriangledown$ keys (4) to change the value.

Press the **PTT** switch (10) to validate the chosen value.

$\bar{0}$ - **VOL** button (1) affects internal speaker volume.

$\bar{1}$ - **VOL** button (1) affects accessory's volume.

$\bar{2}$ - **VOL** button (1) affects the volume of the internal speaker and of the accessory.

Default value is $\bar{0}$.

9) 6-pin microphone plug

The plug is located on the front panel of your transceiver, making it easy to integrate into your vehicle's dashboard.

See *Cabling Diagram* on page 41.

10) PTT (Push To Talk)

Transmission key, press to *transmit* a message, **TX** is displayed and release to *listen* to an incoming communication, **TX** disappears.

A) DC-POWER TERMINAL (13.2/26.4 V)

B) ANTENNA CONNECTOR (SO-239)

C) JACK FOR EXTERNAL OPTIONAL SPEAKER (8 Ω , \emptyset 3.5 mm)

C) FUNCTIONS TURNING ON THE UNIT

1) KEY BEEP (▲)

Some operations like changing the channels, pressing the buttons, etc. are confirmed by a beep sound.

This beep can be activated or deactivated as follows:

Switch on the unit by holding down the ▲ key on the front panel.

bB indicates that the beep is activated.

bF indicates that the beep is deactivated.

2) ROGER BEEP (▼)

The Roger Beep sounds when the PTT switch (10) on the microphone is released in order to let your correspondent speak. Historically as transceiver is a "simplex" communication mode, it is not possible to speak and to listen at the same time (as it is the case with a telephone). Once someone had finished talking, he said "Roger" in order to prevent his correspondent that it was his turn to talk. The word "Roger" has been replaced by a significant beep. There comes "Roger beep" from. This beep can be activated or deactivated as follows: Switch on the unit by holding down the ▼ key on the front panel.

3) FREQUENCY BAND SELECTION (F (5))

(Configuration: EU ; PL ; d ; EC ; U ; In)

The frequency bands have to be chosen according to the country of use. Don't use any other configuration. Some countries require a user's licence.

See table on page page 43.

1. Switch on the unit by pressing and holding the F key (6). The letter corresponding to the current configuration flashes.
2. In order to change the configuration, use the ▲▼ keys (4) on the unit.
3. When the configuration is selected, press the F key (6) during 1 second. The letter corresponding to the configuration is continuously displayed and a confirmation beep sounds.
4. At this point, confirm your selection by switching the unit off and then switching it on again.

See frequency bands on pages 38 to 40.

4) Microphone Up/Down activation/deactivation (MODE (6))

This function activates or deactivates the ▲▼ buttons on the microphone.

When the function is deactivated (OF), it becomes impossible to change the channel using the ▲▼ buttons on the microphone.

Note: This function affects the microphone ▲▼ keys only. The other controls of the device remain fully operational.

Default value is On (If the user connects an UP/DN microphone, ▲▼ will function).

Switch on the unit by holding down the MODE key (6).

D) TECHNICAL CHARACTERISTICS

1) GENERAL

- Channels	: 40
- Modulation modes	: AM / FM
- Frequency ranges	: from 26.965 MHz to 27.405 MHz
- Antenna impedance	: 50 ohms
- Power supply	: 13.2/26.4 V
- Dimensions	: 115 (W) x 105 (D) x 45 (H) mm
- Weight	: 0.420 kg
- Accessories supplied	: 1 microphone electret with support, mounting cradle, screws and fused power cord.

2) EMISSION

- Frequency allowance	: ± 300 Hz
- Carrier power	: 4 W
- Spurious emission	: < 4 nW (- 54 dBm)
- Audio response	: 300 Hz to 3 KHz
- Emitted power in the adj. channel	: < 20 µW
- Microphone sensitivity	: 3.0 mV
- Max. drain	: < 2 A (13.2 V) / < 1 A (26.4 V)
- Modulated signal distortion	: 2 %

3) RECEPTION

- Max. sensitivity at 20 dB sinad	: 0.5 µV - 113 dBm (AM) 0.35 µV - 116 dBm (FM)
- Frequency response	: 300 Hz to 3 kHz
- Adjacent channel selectivity	: 60 dB
- Max. audio power	: 3 W
- Squelch sensitivity	: min. 0.2 µV - 120 dBm max. 1 mV - 47 dBm
- Frequency image rejection rate	: 60 dB
- Intermediate frequency rej. rate	: 70 dB
- Drain	: 200 ~ 500 mA max. (13.2 V) 140 ~ 300 mA max. (26.4 V)

E) TROUBLE SHOOTING

1) YOUR RADIO DOES NOT TRANSMIT OR YOUR TRANSMISSION IS OF POOR QUALITY

- Check that the antenna is correctly connected and that the SWR is properly adjusted.
- Check that the microphone is properly plugged in.
- You are using the same modulation mode as your correspondent.
- Check that the programmed configuration is the correct one (see table page 42).

2) YOUR RADIO DOES NOT RECEIVE OR RECEPTION IS POOR

- Check that the squelch level is properly adjusted.
- Check that the volume (1) is set to a comfortable listening level.
- Check that the antenna is correctly connected and that the SWR is properly adjusted.
- Check that you are using the same modulation mode as your correspondent.
- Check that the programmed configuration is the correct one (see table page 42).
- Consult the **VOLUME ACCESSORY** page 26.

3) YOUR RADIO DOES NOT TURN ON

- Check the power supply.
- Check the connection wiring.
- Check the fuse.

F) HOW TO TRANSMIT OR RECEIVE A MESSAGE ?

Now that you have read the manual, make sure that your CB Radio is ready for use (i.e. check that your antenna is connected).

Press the «push-to-talk» switch (10) and announce your message «Attention stations, transmission testing» which will allow you to check the clearness and the power of your signal. Release the switch and wait for a reply. You should receive a reply like, «Strong and clear».

If you use a calling channel (19) and you have established communication with someone, it is common practice to choose another available channel so as not to block the calling channel.

G) GLOSSARY

INTERNATIONAL PHONETIC ALPHABET

A Alpha	H Hotel	O Oscar	V Victor
B Bravo	I India	P Papa	W Whiskey
C Charlie	J Juliett	Q Quebec	X X-ray
D Delta	K Kilo	R Romeo	Y Yankee
E Echo	L Lima	S Sierra	Z Zulu
F Foxtrot	M Mike	T Tango	
G Golf	N November	U Uniform	

SIMPLIFIED EU DECLARATION OF CONFORMITY

Hereby, Groupe President Electronics, declares that the CB radio equipment :

Brand: **PRESIDENT**

Type: **TXPR166**

Commercial Name: **HENRY II**

is in compliance with Directive 2014/53/EU.

The full text of the EU declaration of conformity is available at the following internet address:

<https://president-electronics.com/DC/TXPR166>.

GENERAL WARRANTY CONDITIONS

This device is guaranteed **2 years** parts and labor in its country of purchase against any manufacturing defects validated by our technical department. *The After-sales Service of PRESIDENT reserves the right not to apply the warranty if a breakdown is caused by an antenna other than those distributed by PRESIDENT, and if said antenna is at the origin of the breakdown. An extension of **3 years** warranty is proposed systematically for the purchase and use of a PRESIDENT antenna, bringing the total duration of the warranty to **5 years**. In order to be valid, the warranty certificate must be returned within a period of 30 days after the purchase date to the After-sales Service of the company Groupe President Electronics, or any foreign subsidiary.

It is recommended to carefully read the following conditions and to respect them under penalty of losing their benefit.

- To be valid the warranty certificate must be returned to us at the latest 1 month after the purchase.
- Please duly complete the warranty certificate on the right hand side of the page, detach it (portion to be removed marked by dotted line) and send it back.
- Any repair under warranty will be free and the return delivery costs will be covered by our company.
- A purchase proof must be necessarily included with the device to be repaired.
- The dates listed on the warranty certificate and proof of purchase must match.
- Do not proceed with the installation of the device without reading the user manual.
- No spare part will be sent nor exchanged by our services under warranty.

The warranty is only valid in the country of purchase.

Exclusions (are not covered):

- Damages caused by accident, shock or inadequate packaging.
- Power transistors, microphones, lights, fuses and the non respect of the installation and use of specifications (including but not limited to antenna used with too high power, final output power transistors (SWR), inversion of polarities, bad connections, overvoltage,...)
- The warranty cannot be extended due to the non-availability of the device while it is being serviced at our technical services location, nor by a change of one or more components or spare parts.
- Transceivers which have been modified. The warranty application is excluded in case of modification or poor maintenance done by a third party not approved by our company.

If you note malfunctions:

- Check the power supply of your device and the quality of the fuse.
- Check that the antenna, the microphone.... are correctly connected.
- Check that the squelch level is properly adjusted; the programmed configuration is the correct one...

- In case the device is not under warranty, the repair and return of the device will be charged.
- All related documents must be preserved even after the end of the warranty period and if you resell your device, given to the new owner for the After-sales follow-up.
- In case of real malfunction, please contact your dealer first; they will decide action to be taken.
- In case of an intervention not covered by the warranty, an estimate will be established before any repair.

Thank you for your trust in the PRESIDENT quality and experience. We recommend that you read this manual carefully so that you are completely satisfied with your purchase. Do not forget to return the detachable warranty certificate on the right hand side of this page; it is very important for the identification of your device during a possible rendering of our services.



Technical Manager
and
Quality Manager



Date of purchase :

Type : CB Radio HENRY II

Serial N° :



NOT COVERED BY THE WARRANTY
WITHOUT THE DEALER STAMP

UWAGA !

Przed użyciem należy zwrócić uwagę, aby nigdy nie rozpoczynać transmisji bez uprzedniego podłączenia anteny (połączenie „B” znajdujące się na tylnym panelu urządzenia) lub bez ustawiania SWR (współczynnik fali stojącej) ! Nieprzestrzeganie tego może spowodować zniszczenie wzmacniacza mocy, który nie jest objęty gwarancją.

RADIOTELEFON WIELOSTANDARDOWY

Zobacz funkcję „F” na stronie 34 i tabelę konfiguracji na stronie .

Gwarancja tego CB radia jest ważna tylko w kraju zakupu.

Witamy w świecie nowej generacji radia CB. Nowa gama urządzeń firmy PRESIDENT zapewnia dostęp do najwyższej jakości urządzeń nadawczo-odbiorczych. Dzięki zastosowaniu nowoczesnej technologii, która gwarantuje bezprecedensową jakość. Twój PRESIDENT HENRY II stanowi nowy krok w osobistej komunikacji i jest najpewniejszym wyborem dla najbardziej wymagających profesjonalnych użytkowników radia CB. Aby w pełni wykorzystać wszystkie możliwości, zalecamy uważne przeczytanie niniejszej instrukcji przed zainstalowaniem i używaniem PRESIDENT HENRY II.

A) INSTALACJA

1) GDZIE I JAK ZAMONTOWAĆ CB RADIO

- Z prostego i praktycznego punktu widzenia należy wybrać miejsce ergonomiczne, najbardziej odpowiednie do montażu, dobrze wentylowane.
- Radio CB nie powinno przeszkadzać kierowcy ani pasażerom.
- Należy pamiętać, aby zapewnić odpowiednie ułożenie i zabezpieczenie różnych przewodów (np. zasilanie, antena, okablowanie akcesoriów), aby w żaden sposób nie przeszkadzały one w prowadzeniu pojazdu.
- Aby zainstalować sprzęt, należy użyć dostarczonej w zestawie obejm (1) i wkrętów samowiertujących (2) (średnica wiercenia 3,2 mm). Podczas wiercenia deski rozdzielczej należy uważać, aby nie uszkodzić instalacji elektrycznej pojazdu.

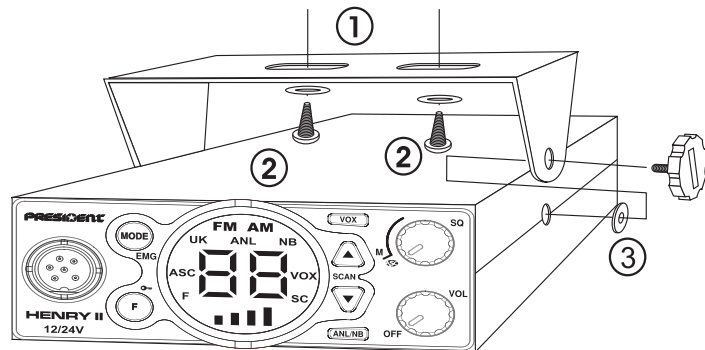

- Należy pamiętać, aby włożyć gumowe podkładki (3) pomiędzy CB radio a obejmę, ponieważ pochłaniają one wstrząsy, a ponadto umożliwiają to dokładne dopasowanie i zamocowanie zestawu.
- Wybrać miejsce, w którym zostanie umieszczony uchwyt mikrofonu. Należy pamiętać, że przewód mikrofonu nie może utrudniać kierowcy prowadzenia pojazdu.

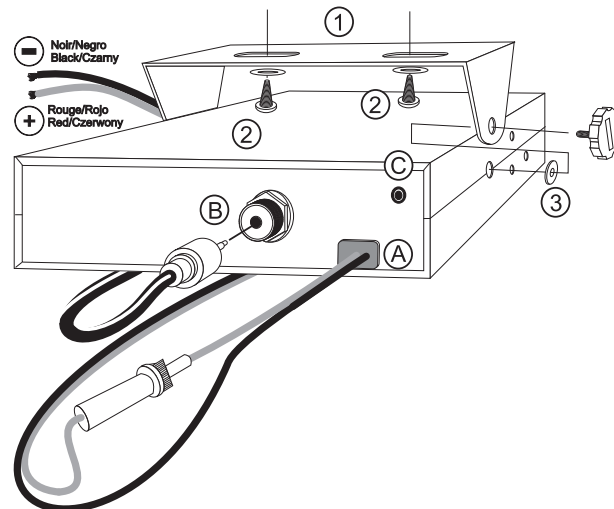

UWAGA: Ponieważ CB radio posiada przednie gniazdo mikrofonu, można go zamontować w desce rozdzielczej. W takim przypadku należy dodać zewnętrzny głośnik dla poprawienia jakości dźwięku komunikowania (złącze EXT SP umieszczone na tylnym panelu: C). Można zwrócić się do sprzedawcy o poradę dotyczącą montażu radia CB.

2) INSTALACJA ANTENY

a) Wybór anteny

- W przypadku CB radia – im dłuższa antena, tym lepszy zasięg. Sprzedawca będzie pomocny w wyborze odpowiedniej anteny.

b) Antena przenośna (magnetyczna)

- Należy zamocować ją na pojeździe, na maksymalnie dużej powierzchni metalowej (płaszczyzna uziemienia), z dala od przedniej szyby.
- Jeśli jest już zainstalowana antena radiowa, antena radia CB powinna być wyższa.
- Istnieją dwa rodzaje anten: wstępnie strojone, które powinny być stosowane na dobrej płaszczyźnie podłoża (np. dach samochodu lub pokrywa bagażnika), i montażowe (do strojenia), które zapewniają znacznie większy zasięg i mogą być użyte na mniejszych płaszczyznach uziemienia (zob. § **JAK USTAWIĆ SWR** - poniżej).

- W przypadku anteny, która musi być zamocowana za pomocą wiercenia, niezbędny jest dobry kontakt między anteną a płaszczyzną uziemienia (masą). W tym celu należy delikatnie oczyścić z lakieru powierzchnię, na której ma być umieszczona śruba i gładziasta podkładka dociągająca.
- Należy uważać, aby kabel koncentryczny nie został zgnieciony lub spłaszczony (ponieważ grozi to przerwaniem i / lub zwarcieniem).
- Podłączyć antenę (B).

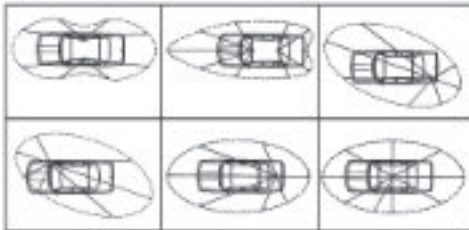

c) Antena stała *Przykłady promieniowania sygnału*

- Antena stała powinna być zainstalowana w jak najbardziej otwartej (nieosłoniętej) przestrzeni. Jeśli jest przymocowana do masztu, prawdopodobnie konieczne będzie pozostawienie jej w miejscu zamocowania, przy spełnieniu obowiązujących wymogów prawnych (należy zasięgnąć porady profesjonalnej). Wszystkie anteny i akcesoria PRESIDENT są zaprojektowane tak, aby zapewnić maksymalną wydajność dla każdego radiotelefonu pozostającego w zasięgu.

3) POŁĄCZENIE ZASILANIA

PRESIDENT HENRY II jest zabezpieczony przed pomyłkowym odwróceniem polaryzacji zasilania. Jednak przed włączeniem zaleca się sprawdzenie wszystkich połączeń. Urządzenie musi być zasilane napięciem stałym 12 CZY 24 V (A). Większość współczesnych samochodów i ciężarówek ma podłączony minus do masy. Można to sprawdzić upewniając się, że biegun ujemny akumulatora jest podłączony do bloku silnika lub do nadwozia/karoserii. W razie wątpliwości należy skonsultować się ze sprzedawcą.

- Sprawdzić, czy akumulator ma napięcie 12 CZY 24 V.
- Znaleźć dodatnie i ujemne zaciski baterii (+/plus jest czerwony, a -/minus jest czarny). Jeśli konieczne jest wydłużenie przewodu zasilającego, należy użyć tego samego lub kabla o lepszych parametrach.
- Konieczne jest podłączenie radia CB do stałego (+) i (-). Zaleca się podłączenie kabla zasilającego bezpośrednio do akumulatora, ponieważ podłączenie kabla nadajnika do okablowania radia samochodowego lub innych części obwodu elektrycznego może w niektórych przypadkach zwiększyć prawdopodobieństwo zakłóceń.

- Podłączyć czerwony przewód (+) do bieguna dodatniego akumulatora, a czarny (-) przewód do ujemnego zacisku akumulatora.
- Podłączyć kabel zasilający do radiotelefonu.

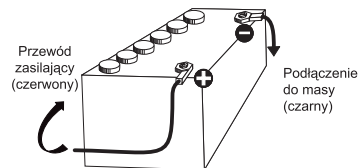

UWAGA: Nigdy nie wymieniać oryginalnego bezpiecznika na inny o odmiennej wartości.

4) PODSTAWOWE CZYNNOŚCI DO WYKONANIA PRZED PIERWSZYM UŻYCIEM ZESTAWU (bez nadawania i bez użycia przełącznika „push-to-talk” (naciśnij, by mówić) na mikrofonie):

- Podłączyć mikrofon.
- Sprawdzić podłączenie anteny.
- Włączyć urządzenie, przekręcając pokrętkę VOL (głośność) (1) zgodnie z ruchem wskazówek zegara.
- Przekręcić pokrętkę squelch SQ (squelch – blokada szumów) (2) do minimum M.
- Ustawić głośność na żądanym poziomie.
- Przejsz na kanał 20 za pomocą przycisków ▲/▼ (4) na urządzeniu

5) JAK USTAWIĆ SWR (Standing Wave Ratio - współczynnik fali stojącej)

Uwaga: Czynność tę należy wykonać przy pierwszym użyciu radia CB, a także przy każdej zmianie pozycji anteny. Korekta ta musi być przeprowadzona w obszarze wolnym od przeszkód.

* Regulacja za pomocą zewnętrznego miernika SWR (np. TOS-1 PRESIDENT)

a) podłączenie miernika SWR

- Podłączyć miernik SWR pomiędzy urządzeniem a anteną, jak najbliższej zestawu (należy użyć przewodu o maksymalnej długości 40 cm typu CA-2C PRESIDENT).

b) Regulacja miernika SWR

- Ustawić radio CB na kanale 20 pasma AM.
- Ustawić przełącznik na mierniku SWR w pozycji FWD (kalibracja).
- Naciśnij przycisk PTT (10) by rozpocząć nadawanie
- Przenieść wskazówkę do pozycji ▼, używając potencjometru kalibracyjnego.
- Przetawić przełącznik na pozycję REF (odczyt poziomu SWR). Odczyt na mierniku powinien być jak najbardziej zbliżony do 1. Jeśli tak nie jest, należy poszukać umiejscowienia anteny w takim położeniu, aby wartość odczytu była jak najbardziej zbliżona do 1 (dopuszczalny jest odczyt wartości SWR między 1 a 1,8).

- Po każdej korekcie pozycji anteny konieczne będzie ponowne kalibrowanie miernika SWR.

Uwaga: W celu uniknięcia jakichkolwiek strat i tłumienia w kablach używanych do połączenia radia z akcesoriami, firma PRESIDENT zaleca stosowanie kabla o długości mniejszej niż 3 m.

Radio CB jest teraz gotowe do użycia.

B) JAK UŻYWAĆ CB RADIO

1) WŁ./WYŁ. ~ GŁOŚNOŚĆ (ON/OFF ~ VOLUME)

Włączanie radia: obrócić pokrętkę **VOL (1)** zgodnie z ruchem wskazówek zegara. Jeśli funkcja **PRZYCISK BEEP** jest aktywna (*patrz strona 35*), radio emituje sygnał dźwiękowy. Radio jest włączone.

Wyświetlacz na krótko pokazuje pasmo częstotliwości (*patrz WYBÓR PASMA CZĘSTOTLIWOŚCI strona 35*).

Wyłączanie radia: obrócić pokrętkę **VOL (1)** w kierunku przeciwnym do ruchu wskazówek zegara, aż radio wyemituje dźwięk kliknięcia. Radio jest wyłączone.

Regulacja głośności: obracać pokrętkę **VOL (1)** w prawo, aby zwiększyć głośność. Obracać pokrętkę przeciwnie do ruchu wskazówek zegara, aby zmniejszyć natężenie dźwięku.

2) Automatyczna blokada szumów - ASC (Automatic Squelch Control) ~ SQUELCH

Tłumi niepożądane odgłosy tła w przypadku braku komunikacji. Funkcja Squelch nie wpływa ani na dźwięk, ani na moc nadawania, ale pozwala na znaczną poprawę komfortu słuchania.

a) ASC: AUTOMATYCZNA BLOKADA SZUMÓW

Rozwiązanie chronione jest patentem na całym świecie. Wyłączność posiada firma PRESIDENT.

Obrócić pokrętkę **SQ (2)** w kierunku przeciwnym do ruchu wskazówek zegara do pozycji **ASC**. **ASC** pojawia się na wyświetlaczu LCD. Nie ma możliwości ręcznych ustawień oraz stałej poprawy czułości i komfortu słuchania przy aktywnym **ASC**. Funkcję tę można wyłączyć, przekręcając przełącznik zgodnie z ruchem wskazówek zegara. W takim przypadku regulacja blokady szumów staje się ponownie ręczna. **ASC** znika z wyświetlacza LCD.

b) RĘCZNA REGULACJA SZUMÓW

Obrócić pokrętkę **SQ (2)** zgodnie z ruchem wskazówek zegara dokładnie do punktu, w którym znikną wszystkie szумы tła. Ta regulacja powinna być wykonana z dużą precyzją, ponieważ przy ustawieniu na maksimum (do końca zgodnie z ruchem wskazówek zegara) odbierane będą tylko najsilniejsze sygnały.

3) WYŚWIETLACZ

Wyświetla wszystkie funkcje. BARGRAPH wyświetla poziom odbioru i poziom mocy nadawania.

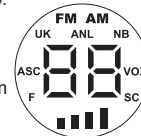

4) PRZYCISKI UP/DN NA MIKROFONIE ~ SKANOWANIE

PRZYCISKI UP/DN NA MIKROFONIE (krótkie naciśnięcie)

Nacisnąć przyciski **▲/▼ (4)** na urządzeniu, aby zmienić kanał. **UP** - w górę zakresu kanałów i **DN** - w dół zakresu kanałów.

SKANOWANIE (długie naciśnięcie)

1. Nacisnąć i przytrzymać przycisk **▲/▼ (4)**, aby aktywować funkcję **SCAN**. Na wyświetlaczu pojawia się symbol **SC**, sygnalizujący, że funkcja jest włączona. Skanowanie zatrzymuje się, gdy tylko wykryty zostanie kanał zajęty. Aby zmienić kierunek skanowania, należy użyć przycisków **▲/▼ (4)** na urządzeniu.
2. Powtórzyć samą procedurę by dezaktywować funkcję **SCAN**

5) F ~ LOCK

F

Służy do ustawiania/potwierdzania funkcji. Samo naciśnięcie tego przycisku nie powoduje żadnego działania.

Zobacz REGULACJA VOX, strona 34.

Zobacz AKCESORIA GŁOŚNOŚCI, strona 34.

Zobacz WYBÓR PASMA CZĘSTOTLIWOŚCI, strona 35.

BLOKADA KLAWISZY

Nacisnąć i przytrzymać przycisk **F(5)**, aby włączyć/wyłączyć funkcję BLOKADA KLAWISZY. W trybie **LOCK** wyświetlacz pokazuje „LC” (potrójne miganie) po naciśnięciu zablokowanego przycisku.

6) MODE (tryb) ~ EMG

MODE - AM/FM (krótkie naciśnięcie)

Przełącznik ten umożliwia wybór trybu modulacji AM, FM; wybrany tryb modulacji musi odpowiadać trybowi rozmowy.

Modulacja amplitudy / AM: komunikacja w terenie o zróżnicowanym ukształtowaniu i przeszkodami na średniej odległości (najczęściej używane).

Modulacja częstotliwości / FM: do komunikacji bliskiej na płaskim, otwartym terenie.

Tylko w konfiguracji U: w trybie FM krótkie naciśnięcie przycisku **MODE (6)** powoduje przełączanie między pasmami częstotliwości **ENG** lub **CEPT**. „**UK**” jest wyświetlane, gdy wybrane jest pasmo częstotliwości **ENG** (patrz tabela na stronie 42).

EMG (długie naciśnięcie)

Kanały alarmowe zostaną automatycznie wybrane przez naciśnięcie klawisza **MODE (6)**. Pierwsze naciśnięcie: aktywowany jest kanał awaryjny **1**. Drugie naciśnięcie: aktywowany jest kanał awaryjny **2**. Trzecie naciśnięcie: powrót do bieżącego kanału.

Kanały awaryjne znajdują się na stronie 42.

7) **VOX ~ USTAWIENIA VOX**

VOX (krótkie naciśnięcie)

VOX umożliwia nadawanie poprzez mówienie do oryginalnego mikrofonu lub mikrofonu opcjonalnego bez naciskania przycisku **PTT (10)**.

Aby aktywować funkcję **VOX** przytrzymaj wciśnięty przycisk **VOX (7)** aż na wyświetlaczu urządzenia pojawi się ikona **VOX**. Ponowne długie naciśnięcie przycisku **VOX** powoduje dezaktywację funkcji i ikona znika z wyświetlacza.

USTAWIENIA VOX (długie naciśnięcie)

1. Naciśnij krótko przycisk **F(5)**, a następnie przytrzymaj przycisk **VOX(7)**, aby przejść do funkcji ustawiania parametrów **VOX**. Na Wyświetlaczu pojawi się ustawiany parametr oraz jego wartość.
Możemy ustawić 3 parametry: Czulość **L**, Anti-Vox **R**, oraz opóźnienie **E**.
2. Użyj przycisków **▲/▼** na urządzeniu by modyfikować wybrany parametr.
3. W celu zatwierdzenia ustawień użyj przycisku **PTT (10)**. Dźwięk beep potwierdza powodzenie operacji.
4. Jeśli żaden przycisk nie będzie naciśnięty przez 10 sekund urządzenie automatycznie wyjdzie z funkcji ustawiania parametrów **VOX**.

Czulość **SET**, **L**: umożliwia regulację mikrofonu (oryginalnego lub opcjonalnego) dla optymalnej jakości transmisji. Regulowany poziom od **1** (poziom wysoki) do **9** (poziom niski). Wartość domyślna: **5**.

Anty-Vox **SET**, **R**: umożliwia wyłączenie transmisji generowanej przez hałas otoczenia. Poziom jest regulowany. **RF** (zgodnie z poziomem squelch) i od **0** (bez antyvox) do **9** (niski poziom). Wartość domyślna: **RF**.

Czas opóźnienia **SET**, **E**: pozwala uniknąć nagłego przerwania transmisji przez dodanie opóźnienia na końcu mówienia. Poziom jest regulowany od **1** (krótkie opóźnienie) do **9** (długie opóźnienie). Wartość domyślna: **1**.

VOX SETTING nie aktywuje funkcji **VOX**.

8) **ANL/NB ~ REGULACJA GŁOŚNOŚCI AKCESORIÓW**

ANL/NB

Krótko naciśnąc przycisk **ANL/NB (8)**, aby aktywować/dezaktywować filtry w następującej kolejności:

→ **ANL** → **NB** → **ANL + NB** → **Off** →

Aktywny filtr jest pokazany jest na wyświetlaczu.

ANL – Automatyczny ogranicznik szumów: ten filtr umożliwia redukcję szumów tła i niektórych zakłóceń odbioru. Tylko w trybie **AM**.

NB – Wyciszanie szumu: ten filtr umożliwia redukcję szumów tła i niektórych zakłóceń odbioru.

REGULACJA GŁOŚNOŚCI AKCESORIÓW

Ta funkcja pozwala na regulację głośności urządzeń podłączonych do 6 PINowego gniazda mikrofonu.

Krótkie naciśnięcie przycisku **F (5)** a następnie przycisku **ANL/NB (8)** uaktywnia możliwość regulacji głośności. Na wyświetlaczu pojawia się wartość **[]** lub inna wybrana wartość.

Używając przycisków **UP/DN** można zmienić tę wartość. Zatwierdzamy przyciskiem **PTT (10)**

[] - VOL - pokrętko (1) ustawia głośność wewnętrznego głośnika

[] - VOL - pokrętko (1) ustawia głośność akcesoriów

[] - VOL - pokrętko (1) ustawia głośność zarówno głośnika wewnętrznego jak i akcesoriów

Domyślna wartość to **[]**

9) **6 PINOWE GNIAZDO PODŁĄCZENIA MIKROFONU**

Gniazdo znajduje się na przednim panelu radiotelefonu i ułatwia umieszczenie sprzętu w desce rozdzielczej.

Zobacz schemat okablowania na stronie 41.

10) **PTT (Naciśnij i mów)**

Naciśnij przycisk **PTT (10)**, aby wysłać wiadomość; symbol **TX** wyświetli się. Zwolni, przycisk aby odsłuchać przychodzącą wiadomość; **TX** symbol znika.

A) ZACISK ZASILANIA DC (13,2 / 26,4 V)

B) ZŁĄCZE ANTENY (SO-239)

C) GŁOŚNIK PA (8 Ω, Ø 3,5 mm)

C) FUNKCJE WŁĄCZAJĄCE URZĄDZENIE

1) PRZYCISK BEEP (sygnał dźwiękowy)

Niektóre operacje jak zmiana kanałów, naciśnięcie przycisków itd. są potwierdzane dźwiękiem BEEP.

Funkcje Beep może być aktywowana i dezaktywowana w następujący sposób:

Włącz urządzenie wciskając jednocześnie przycisk ▲ na przednim panelu

bF pojawi się na wyświetlaczu potwierdzając aktywację funkcji

bF pojawi się na wyświetlaczu potwierdzając dezaktywację funkcji

2) ROGERBEEP (wysyłanie sygnału dźwiękowego w momencie zakończenia transmisji)

Sygnał dźwiękowy „Roger” rozbrzmiewa po zwolnieniu przycisku PTT (10) na mikrofonie, aby umożliwić rozmówcy zabranie głosu. Historycznie rzecz biorąc, ponieważ radiostacja działa w trybie „simplex”, nie ma możliwości jednoczesnego mówienia i słuchania (jak ma to miejsce w przypadku telefonu). Gdy ktoś kończył mówić, mówił „Roger”, aby dać znać rozmówcy, że teraz jest jego kolej na wypowiedź. Słowo „Roger” zostało zastąpione charakterystycznym sygnałem dźwiękowym. Stąd pochodzi nazwa „sygnał Roger”.

Sygnał ten można włączyć lub wyłączyć w następujący sposób: Włącz urządzenie, przytrzymując przycisk ▼ na panelu przednim.

3) WYBÓR PASMA CZĘSTOTLIWOŚCI (F)

(Konfiguracja: EU; PL; d; EC; U; In)

Pasma częstotliwości należy wybrać zgodnie z krajem użytkownika. Nie używać żadnej innej konfiguracji! W niektórych krajach wymagana jest licencja użytkownika. *Zob. tabela na stronie .*

1. Włączyć zasilanie, naciskając jednocześnie klawisz **F (5)**. Miga litera odpowiadająca aktualnej konfiguracji.
2. W celu zmiany konfiguracji należy użyć przycisków ▲/▼ (4) na mikrofonie.
3. Po wybraniu konfiguracji nacisnąć przycisk **F (5)** przez 1 sekundę. Litera odpowiadająca konfiguracji jest stale wyświetlana i słychać sygnał dźwiękowy potwierdzający.
4. W tym momencie należy zatwierdzić wybór, wyłączając CB radio i włączając je ponownie.

Zob. tabela pasm częstotliwości na stronach 38 do 40.

4) Aktywacja/dezaktywacja przycisków góra/dół mikrofonu

Ta funkcja włącza lub wyłącza przyciski ▲/▼ na mikrofonie.

Gdy funkcja jest wyłączona (OF), nie można zmieniać kanału za pomocą przycisków ▲/▼ na mikrofonie.

Uwaga: Ta funkcja dotyczy wyłącznie przycisków ▲/▼ mikrofonu. Pozostałe elementy sterujące urządzenia działają w pełni.

Wartością domyślną jest On (jeśli użytkownik podłączy mikrofon z przyciskami UP/DN, przyciski ▲/▼ będą działać).

Włącz urządzenie, przytrzymując przycisk MODE (6).

D) CHARAKTERYSTYKA TECHNICZNA

1) OGÓLNE

- Kanały	: 40
- Tryby modulacji	: AM / FM
- zakresy częstotliwości	: od 26.965 MHz do 27.405 MHz
- Impedancja anteny	: 50 Ohm
- Zasilanie	: 13,2 / 26,4 V
- Wymiary	: 115 (W) x 105 (D) x 45 (H) mm
- Waga	: 0,420 kg
- Dostarczone akcesoria	: 1 mikrofon elektretowy z przyciskami, uchwyty do mocowania, śruby, kabel zasilający.

2) NADAWANIE

- Tolerancja częstotliwości	: ± 300 Hz
- Moc przenoszenia	: 4 W AM / 4 W FM
- Zakłócenia transmisji	: do 4 nW (- 54 dBm)
- Odbieranie dźwięku	: 300 Hz do 3 KHz w trybie AM / FM
- Emitowana moc	: poniżej 20 μW
- Czulość mikrofonu	: 3,0 mV
- Pobór prądu	: < 2A maks. z modulacją (13,2) < 1A maks. z modulacją (26,4V)
- Zniekształcenia modulowanego sygnału	: 2%

3) ODBIÓR

- Maks. czulość przy 20 dB sinad	: 0,5 μV - 113 dBm (AM) 0,35 μV - 116 dBm (FM)
- Pasma przenoszenia	: od 300 Hz do 3 kHz w trybie AM/FM
- Selektowność międzykanałowa	: 60 dB
- Maksymalna moc dźwięku	: 3 W

- Czulość blokady szumów : min. 0,2 μ V - 120 dBm
maks. 1 mV - 47 dBm
- Tłumienie częstotliwości lustrzanej : 60 dB
- Odporność na intermodulację : 70 dB
- Pobór prądu : maksymalnie 200 ~ 500 mA (13.2 V)
maksymalnie 140 ~ 300 mA (26.4 V)

E) ROZWIĄZYWANIE PROBLEMÓW

1) CB RADIO NIE NADAJE LUB NADAJE W BARDZO ZŁEJ JAKOŚCI

- Sprawdzić, czy antena jest prawidłowo podłączona i czy SWR jest prawidłowo wyregulowany.
- Sprawdzić, czy mikrofon jest podłączony prawidłowo.
- Sprawdzić, czy rozmówca używa tego samego trybu modulacji.
- Sprawdzić, czy zaprogramowana konfiguracja jest prawidłowa (zob. tabela na stronie 42).

2) CB RADIO NIE ODBIERA LUB ODBIERA W BARDZO ZŁEJ JAKOŚCI

- Sprawdzić, czy poziom blokady szumów jest odpowiednio wyregulowany.
- Sprawdzić, czy głośność (1) jest ustawiona na komfortowy poziom słuchania.
- antena jest prawidłowo podłączona i czy SWR jest prawidłowo wyregulowany.
- Sprawdzić, czy rozmówca używa tego samego trybu modulacji.
- Sprawdzić, czy zaprogramowana konfiguracja jest prawidłowa (zob. tabela na stronie 42).
- Sprawdzić, **AKCESORIA GŁOŚNOŚCI, strona 34.**

3) RADIO NIE JEST PODŚWIETLONE

- Sprawdzić zasilanie.
- Sprawdzić podłączenie przewodów.
- Sprawdzić bezpiecznik.

F) JAK PRZESŁAĆ LUB OTRZYMAĆ WIADOMOŚĆ?

Po przeczytaniu instrukcji należy upewnić się, że CB Radio jest gotowe do użycia (tj. sprawdzić, czy antena jest podłączona).

Nacisnąć przycisk „naciśnij i mów” (10) i wygłosić komunikat „Uwaga, test transmisji”, co pozwoli sprawdzić czystość i moc sygnału. Zwolnić przełącznik i poczekać na odpowiedź typu „Mocna i przejrzysta”. Jeśli korzystamy z kanału wywoławczego

(19) i nawiązaliśmy z kimś komunikację, powszechną praktyką jest wybór innego dostępnego kanału, aby nie blokować kanału wywoławczego.

G) SŁOWNICZEK

MIĘDZYNARODOWY ALFABET FONETYCZNY

A Alpha	H Hotel	O Oscar	V Victor
B Bravo	I India	P Papa	W Whiskey
C Charlie	J Juliet	Q Quebec	X X-ray
D Delta	K Kilo	R Romeo	Y Yankee
E Echo	L Lima	S Sierra	Z Zulu
F Foxtrot	M Mike	T Tango	
G Golf	N November	U Uniform	

UPROSZCZONA DEKLARACJA ZGODNOŚCI UE

Niniejszym Groupe President Electronics oświadcza, że radiotelefon CB:

Marka: **PRESIDENT**

Typ: **TXPR166**

Nazwa Handlowa: **HENRY II**

jest zgodny z dyrektywą 2014/53/UE.

Pełny tekst deklaracji zgodności UE jest dostępny pod następującym

adresem internetowym:

<https://president-electronics.com/DC/TXPR166>

OGÓLNE WARUNKI GWARANCJI

Udziela się **2-letniej** gwarancji na funkcjonowanie i części urządzenia w kraju zakupu w przypadku wad fabrycznych potwierdzonych przez nasz dział techniczny. * Serwis posprzedażowy firmy PRESIDENT zastrzega sobie prawo do niestosowania gwarancji, jeśli awaria jest spowodowana przez antenę inną niż dystrybuowana przez firmę PRESIDENT i jeśli wspomniana antena stanowi bezpośrednią przyczynę awarii. Oferuje się przedłużenie gwarancji o **3 lata** przy równoczesnym zakupie i używaniu anteny PRESIDENT, co wydłuża całkowity czas trwania gwarancji do **5 lat**. W celu uzyskania ważności gwarancji, certyfikat gwarancyjny musi zostać zwrócony w ciągu 30 dni od daty zakupu do serwisu posprzedażnego firmy Groupe President Electronics lub jakiegokolwiek zagranicznej spółki zależnej.

Zaleca się uważnie przeczytanie i przestrzeganie poniższych warunków pod groźbą utraty uprawnień z tytułu świadczeń gwarancyjnych.

- Ważność certyfikatu gwarancyjnego musi zostać potwierdzona najpóźniej w przeciągu 1 miesiąca po zakupie.
- Proszę należyście wypełnić świadectwo gwarancyjne po prawej stronie strony, odciąć część oznaczoną linią przerywaną i odesłać.
- Wszelkie naprawy gwarancyjne będą bezpłatne, a koszty dostawy zostaną poniesione przez naszą firmę.
- Należy koniecznie dostarczyć dowód zakupu z urządzeniem przeznaczonym do naprawy.
- Terminy wymienione w świadectwie gwarancyjnym oraz dowód zakupu muszą być zgodne.
- Nie kontynuować instalacji bez przeczytania instrukcji obsługi.
- Żadne części zamienne nie będą wysłane bądź wymieniane przez nasz serwis w ramach gwarancji.

Gwarancja jest ważna tylko w kraju zakupu.

Wyjątki (nie objęte gwarancją):

- Uszkodzenia spowodowane wypadkiem, wstrząsem lub nieodpowiednim opakowaniem.
- Tranzystory mocy, mikrofony, światła, bezpieczniki, a także nieprzestrzeganie zasad instalacji i warunków użytkowania specyfikacji (w tym m.in. używanie anteny ze zbyt dużą mocą, końcowe tranzystory mocy wyjściowej (SWR), odwrócenie polaryzacji, złe połączenia, przepięcia itp.).
- Gwarancja nie może zostać przedłużona z uwagi na brak dostępności urządzenia, gdy jest naprawiane w naszym serwisie technicznym ani przez zmianę jednego lub więcej elementów lub części zamiennych.
- Nadajniki-odbiorniki, które zostały zmodyfikowane. Gwarancyjna nie obejmuje jakichkolwiek modyfikacji lub niewłaściwej konserwacji wykonanych przez jednostki usługowe lub osoby trzecie nie posiadające autoryzacji naszej firmy.

W przypadku zauważenia nieprawidłowości:

- Sprawdzić zasilanie urządzenia i stan bezpiecznika.
- Sprawdzić, czy podłączenie anteny, mikrofony lub inne połączenia są wykonane prawidłowo.
- Sprawdzić, czy poziom szumu jest prawidłowo ustawiony; czy zaprogramowana konfiguracja jest prawidłowa.
- W przypadku, gdy urządzenie nie jest objęte gwarancją, wszelkie naprawy oraz inne koszty (np. przesyłka) są płatne.
- Wszystkie powiązane dokumenty muszą być zachowane nawet po zakończeniu okresu gwarancyjnego, a po ewentualnej odsprzedaży urządzenia, przekazane nowemu właścicielowi w celu umożliwienia identyfikacji sprzętu.
- W przypadku nieprawidłowego działania należy najpierw skontaktować się ze sprzedawcą, który zdecyduje o podjęciu niezbędnych działań.
- W przypadku interwencji nieobjętych gwarancją, przed naprawą zostaną poczynione odpowiednie wyceny szacunkowe.

Dziękujemy za zaufanie do jakości i doświadczenia firmy PRESIDENT. Zalecamy dokładne zapoznanie się z niniejszą instrukcją, dzięki czemu Klient będzie całkowicie zadowolony z zakupu. Proszę nie zapomnieć, aby odesłać załączony poniżej certyfikat, gdyż bardzo ważne jest, abyśmy mogli dokonać identyfikacji urządzenia podczas ewentualnego świadczenia naszych usług.



Dyrektor Techniczny

i

Dyrektor ds. Jakości



Data zakupu :

Typ: radioamateur HENRY II

Nr seryjny :



Uwaga: gwarancja nieważna bez pieczętki sprzedawcy



TABLEAU DES FRÉQUENCES pour EU / EC / U (CEPT)
TABLA DE FRECUENCIAS para EU / EC / U (CEPT)
FREQUENCY TABLE for EU / EC / U (CEPT)
TABELA CZĘSTOTLIWOŚCI dla EU / EC / U (CEPT)

N° du canal N° Canal Channel Kanal	Fréquences Frecuencia Frequency Częstotliwość	N° du canal N° Canal Channel Kanal	Fréquences Frecuencia Frequency Częstotliwość
1	26,965 MHz	21	27,215 MHz
2	26,975 MHz	22	27,225 MHz
3	26,985 MHz	23	27,255 MHz
4	27,005 MHz	24	27,235 MHz
5	27,015 MHz	25	27,245 MHz
6	27,025 MHz	26	27,265 MHz
7	27,035 MHz	27	27,275 MHz
8	27,055 MHz	28	27,285 MHz
9	27,065 MHz	29	27,295 MHz
10	27,075 MHz	30	27,305 MHz
11	27,085 MHz	31	27,315 MHz
12	27,105 MHz	32	27,325 MHz
13	27,115 MHz	33	27,335 MHz
14	27,125 MHz	34	27,345 MHz
15	27,135 MHz	35	27,355 MHz
16	27,155 MHz	36	27,365 MHz
17	27,165 MHz	37	27,375 MHz
18	27,175 MHz	38	27,385 MHz
19	27,185 MHz	39	27,395 MHz
20	27,205 MHz	40	27,405 MHz

TABLEAU DES FRÉQUENCES pour U (ENG)
TABLA DE FRECUENCIAS para U (ENG)
FREQUENCY TABLE for U (ENG)
TABELA CZĘSTOTLIWOŚCI dla U (ENG)

N° du canal N° Canal Channel Kanal	Fréquences Frecuencia Frequency Częstotliwość	N° du canal N° Canal Channel Kanal	Fréquences Frecuencia Frequency Częstotliwość
1	27.60125 MHz	21	27.80125 MHz
2	27.61125 MHz	22	27.81125 MHz
3	27.62125 MHz	23	27.82125 MHz
4	27.63125 MHz	24	27.83125 MHz
5	27.64125 MHz	25	27.84125 MHz
6	27.65125 MHz	26	27.85125 MHz
7	27.66125 MHz	27	27.86125 MHz
8	27.67125 MHz	28	27.87125 MHz
9	27.68125 MHz	29	27.88125 MHz
10	27.69125 MHz	30	27.89125 MHz
11	27.70125 MHz	31	27.90125 MHz
12	27.71125 MHz	32	27.91125 MHz
13	27.72125 MHz	33	27.92125 MHz
14	27.73125 MHz	34	27.93125 MHz
15	27.74125 MHz	35	27.94125 MHz
16	27.75125 MHz	36	27.95125 MHz
17	27.76125 MHz	37	27.96125 MHz
18	27.77125 MHz	38	27.97125 MHz
19	27.78125 MHz	39	27.98125 MHz
20	27.79125 MHz	40	27.99125 MHz

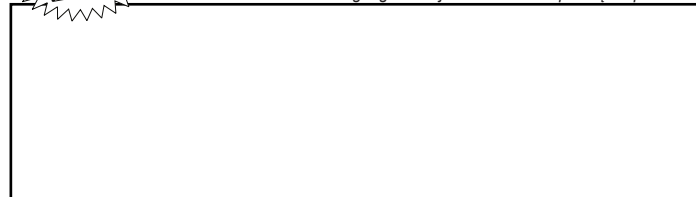
TABLEAU DES FRÉQUENCES pour d
TABLA DE FRECUENCIAS para d
FREQUENCY TABLE for d
TABELA CZĘSTOTLIWOŚCI dla d

N° du canal N° Canal Channel Kanał	Fréquences Frecuencia Frequency Częstotliwość	N° du canal N° Canal Channel Kanał	Fréquences Frecuencia Frequency Częstotliwość
1	26,965 MHz	21	27,215 MHz
2	26,975 MHz	22	27,225 MHz
3	26,985 MHz	23	27,255 MHz
4	27,005 MHz	24	27,235 MHz
5	27,015 MHz	25	27,245 MHz
6	27,025 MHz	26	27,265 MHz
7	27,035 MHz	27	27,275 MHz
8	27,055 MHz	28	27,285 MHz
9	27,065 MHz	29	27,295 MHz
10	27,075 MHz	30	27,305 MHz
11	27,085 MHz	31	27,315 MHz
12	27,105 MHz	32	27,325 MHz
13	27,115 MHz	33	27,335 MHz
14	27,125 MHz	34	27,345 MHz
15	27,135 MHz	35	27,355 MHz
16	27,155 MHz	36	27,365 MHz
17	27,165 MHz	37	27,375 MHz
18	27,175 MHz	38	27,385 MHz
19	27,185 MHz	39	27,395 MHz
20	27,205 MHz	40	27,405 MHz

N° du canal N° Canal Channel Kanał	Fréquences Frecuencia Frequency Częstotliwość	N° du canal N° Canal Channel Kanał	Fréquences Frecuencia Frequency Częstotliwość
41	26,565 MHz	61	26,765 MHz
42	26,575 MHz	62	26,775 MHz
43	26,585 MHz	63	26,785 MHz
44	26,595 MHz	64	26,795 MHz
45	26,605 MHz	65	26,805 MHz
46	26,615 MHz	66	26,815 MHz
47	26,625 MHz	67	26,825 MHz
48	26,635 MHz	68	26,835 MHz
49	26,645 MHz	69	26,845 MHz
50	26,655 MHz	70	26,855 MHz
51	26,665 MHz	71	26,865 MHz
52	26,675 MHz	72	26,875 MHz
53	26,685 MHz	73	26,885 MHz
54	26,695 MHz	74	26,895 MHz
55	26,705 MHz	75	26,905 MHz
56	26,715 MHz	76	26,915 MHz
57	26,725 MHz	77	26,925 MHz
58	26,735 MHz	78	26,935 MHz
59	26,745 MHz	79	26,945 MHz
60	26,755 MHz	80	26,955 MHz

TABLEAU DES FRÉQUENCES pour PL
TABLA DE FRECUENCIAS para PL
FREQUENCY TABLE for PL
TABELA CZĘSTOTLIWOŚCI dla PL

N° du canal N° Canal Channel Kanał	Fréquences Frecuencia Frequency Częstotliwość	N° du canal N° Canal Channel Kanał	Fréquences Frecuencia Frequency Częstotliwość
1	26,960 MHz	21	27,210 MHz
2	26,970 MHz	22	27,220 MHz
3	26,980 MHz	23	27,250 MHz
4	27,000 MHz	24	27,230 MHz
5	27,010 MHz	25	27,240 MHz
6	27,020 MHz	26	27,260 MHz
7	27,030 MHz	27	27,270 MHz
8	27,050 MHz	28	27,280 MHz
9	27,060 MHz	29	27,290 MHz
10	27,070 MHz	30	27,300 MHz
11	27,080 MHz	31	27,310 MHz
12	27,100 MHz	32	27,320 MHz
13	27,110 MHz	33	27,330 MHz
14	27,120 MHz	34	27,340 MHz
15	27,130 MHz	35	27,350 MHz
16	27,150 MHz	36	27,360 MHz
17	27,160 MHz	37	27,370 MHz
18	27,170 MHz	38	27,380 MHz
19	27,180 MHz	39	27,390 MHz
20	27,200 MHz	40	27,400 MHz

TABLEAU DES FRÉQUENCES pour In
TABLA DE FRECUENCIAS para In
FREQUENCY TABLE for In
TABELA CZĘSTOTLIWOŚCI dla In

N° du canal N° Canal Channel Kanał	Fréquences Frecuencia Frequency Częstotliwość	N° du canal N° Canal Channel Kanał	Fréquences Frecuencia Frequency Częstotliwość
1	26,965 MHz	21	27,215 MHz
2	26,975 MHz	22	27,225 MHz
3	26,985 MHz	23	27,255 MHz
4	27,005 MHz	24	27,235 MHz
5	27,015 MHz	25	27,245 MHz
6	27,025 MHz	26	27,265 MHz
7	27,035 MHz	27	27,275 MHz
8	27,055 MHz		
9	27,065 MHz		
10	27,075 MHz		
11	27,085 MHz		
12	27,105 MHz		
13	27,115 MHz		
14	27,125 MHz		
15	27,135 MHz		
16	27,155 MHz		
17	27,165 MHz		
18	27,175 MHz		
19	27,185 MHz		
20	27,205 MHz		

PRISE MICRO À 6 BROCHES • CONEXIÓN DEL MICRO 6 PINS

6-PIN MICROPHONE PLUG • WTYK MIKROFONU 6-PIN

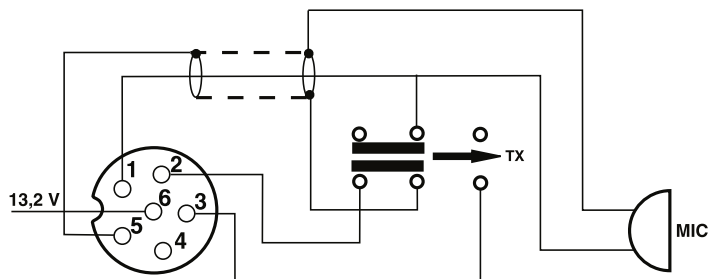

1	Modulation	Modulación	Modulation	Modulacja
2	RX	RX	RX	RX
3	TX	TX	TX	TX
4				
5	Masse	Masa	Ground	Masa
6	Alimentation	Alimentación	Power Supply	Zasilanie

Removal of the display ring

Dépose de la bague de l'afficheur

Desmontaje de la anilla de la pantalla

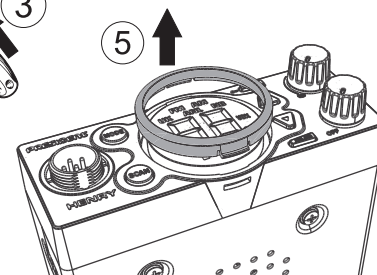
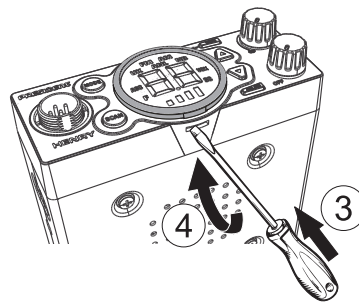
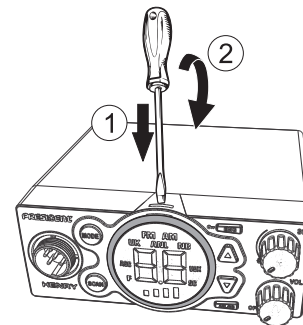
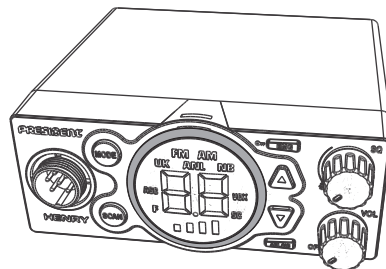

NORMES • F - NORMAS • F - NORMS • F - NORMY • F

N°	Code	Frequency	FM Channel	AM Channel	Country	CH 19	CH 9
1	EU	26.965 ~ 27.405	40 Ch (4W)	40 Ch (4W)	AT, BE, BG, CH, CY, DK, EE, ES, FI, FR, GR, HR, HU, IE, IS, IT, LT, LU, LV, NL, NO, PT, RO, SE, SI	AM	AM
2	PL	26.960 ~ 27.400	-5 KHz 40 Ch (4W)	-5 KHz 40 Ch (4W)	PL	AM	AM
3	d	26.565 ~ 27.405	80 Ch (4W)	40 Ch (4W)	CZ, DE, SK	FM	AM
4	EC	26.965 ~ 27.405	40 Ch (4W)	-	MT	FM	FM
5	U	26.965 ~ 27.405	40 Ch (4W)	40 Ch (4W)	UK	FM	FM
		27.60125 ~ 27.99125	ENG 40 Ch (4W)	-		FM	FM
6	In	26.965 ~ 27.275	27 Ch (4W)	27 Ch (4W)	IN	AM	AM

Remarque : Dans la configuration **U** : la touche **MODE** (6) permet de *sélectionner* la bande de fréquence **ENG** ou **CEPT**. “**UK**” s’affiche lorsque la bande de fréquence **ENG** est sélectionnée. Lorsque la bande de fréquence **CEPT** est sélectionnée, “**UK**” disparaît de l’afficheur (*voir tableau page*).

Observación: En la configuración **U**: la tecla **MODE** (6) permite *seleccionar* la banda de frecuencia **ENG** o **CEPT**. “**UK**” aparece en la pantalla cuando la banda de frecuencia **ENG** esta seleccionada. Cuando la banda de frecuencia **CEPT** esta seleccionada, “**UK**” desaparece de la pantalla (*Véase la tabla pagina*).

Note: In **U** configuration: the **MODE** key (6) allows to *select* the **ENG** or **CEPT** frequency band. “**UK**” is displayed when the **ENG** frequency band is selected. When the **CEPT** frequency band is selected, “**UK**” disappears from the display (*see table on page*).

Uwaga: W konfiguracji **U**: Przycisk **MODE** (6) pozwala wybrać pasmo częstotliwości **ENG** lub **CEPT**. Komunikat „**UK**” zostanie wyświetlony, gdy wybrano częstotliwości **ENG**. Po wybraniu pasma częstotliwości **CEPT** komunikat „**UK**” znika z wyświetlacza (*patrz tabela na stronie*).

La bande de fréquence et la puissance d’émission de votre appareil doivent correspondre à la configuration autorisée dans le pays où il est utilisé.
La banda de frecuencias y la potencia de emisión de su aparato deben corresponder a la configuración autorizada en el país donde él es utilizado.
 The frequency band and the transmission power of your transceiver must correspond with the configuration authorized in the country where it is used.

Częstotliwość oraz moc nadawania Twojego radiotelefonu musi być zgodna z wymaganiami kraju, w którym jest on używany.

Pays dans lesquels il existe des limitations particulières (Licence¹ / Register²)
 Countries in which there are particular restrictions (Licence¹ / Register²)
 Países en los cuales existe algún tipo de limitación (Licencia¹ / Registro²)
 Kraje, w których występują pewne restrykcje (Licencja¹ / Rejestracja²).

	AT	BE	BG	CH	CY	CZ	DE	DK	EE	ES	FI	FR	GB	GR	HR	HU	IE	IS	IT	LT	LU	LV	MT	NL	NO	PL	PT	RO	SE	SI	SK	
Licence ¹														ⓘ					ⓘ				ⓘ									
Register ²																											ⓘ					
AM																							ⓘ									
BLU / SSB																							ⓘ									

Dernière mise à jour de ce tableau sur le site : www.president-electronics.fr, rubrique «Infos pratiques» puis, «PRESIDENT et l'Europe».

Le rogamos encontrar la última versión de esta información en nuestro sitio web www.president-iberica.com en la página «Información práctica» / «PRESIDENT y Europa».

Please see updated table on website www.president-electronics.com, page «Practical information» then «PRESIDENT and Europe».

Ostatnia aktualizacja tej tabeli na stronie www.president-electronics.com, rubryka "Practical information" i "PRESIDENT and Europe".



Subject to printing errors.

We reserve the right to modify any information contained in this document without prior notice.

Erreurs d'impression réservées.

Nous nous réservons le droit de modifier toute information rapportée dans ce document sans préavis.

Erros de impressão reservados.

Reservamo-nos o direito de modificar qualquer informação contida neste documento sem aviso prévio.

Z zastrzeżeniem błędów drukarskich.

Zastrzegamy sobie prawo do zmiany wszelkich informacji zawartych w niniejszym dokumencie bez uprzedniego powiadomienia.



SIEGE SOCIAL/HEAD OFFICE - FRANCE
Route de Sète - BP 100 - 34540 BALARUC
Site Internet : <http://www.president-electronics.com>
E-mail : groupe@president-electronics.com



TXPR166

2366/04-26 V1.00

PRESIDENT